



Máscara de adorno de Kung Fu Panda™

Master Mantis

INSTRUCCIONES PARA ARMAR

Tiempo: Aproximadamente 30 minutos

Nivel: Fácil

PREPARACIÓN

Materiales:

- Regla con borde de metal
- Cuchillo para untar
- Tijeras o navaja X-ACTO
- Base de apoyo para cortar (opcional)
- Pegamento de usos múltiples
- Perforadora

1. Marca todas las piezas: Usando una regla como guía, desliza la parte de atrás del cuchillo para untar por las líneas de puntos.



2. Recorta las máscaras por el borde con unas tijeras o una navaja X-ACTO (si lo prefieres, puedes utilizar una base de apoyo para cortar). No olvides hacer las ranuras que se indican en la sección correspondiente a los ojos y en la pieza que sirve para colgar la máscara en la pared.



CÓMO ARMAR LA MÁSCARA DE ADORNO

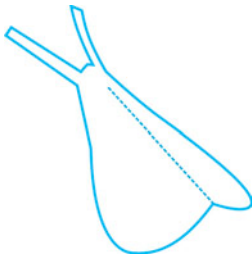

3. Dobla la parte correspondiente a la cara (1) por la línea de puntos para dar profundidad.

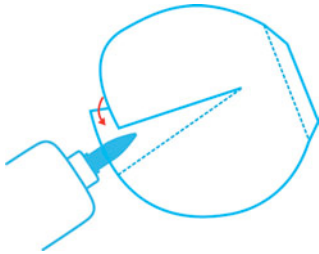

4. Acomoda la ranura que está en la parte correspondiente al ojo derecho (2) de forma que quede alineada con la línea de puntos y pégala. Repite el proceso con el ojo izquierdo (3).

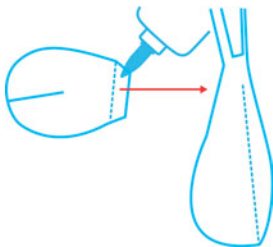

5. Pega la lengüeta del ojo derecho a la parte posterior de la cara. Repite el proceso con el ojo izquierdo.

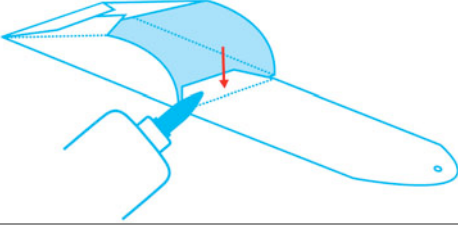
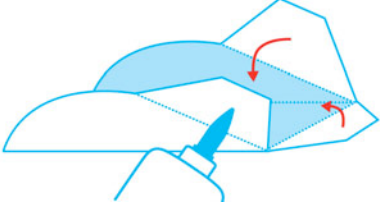
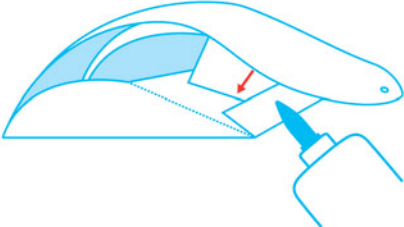
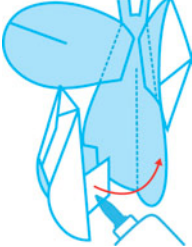
	<p>6. Toma la pieza A correspondiente a la estructura que va hacia la pared (4) y haz un agujero en el sitio marcado con una "X". Pega la lengüeta de la pieza A que va hacia la pared (cara en blanco hacia arriba) con la parte inferior de la pieza B (5).</p>
	<p>7. Dobra las lengüetas restantes de la pieza B hacia adentro y pégalas con pegamento.</p>
	<p>8. Curva la pieza A hacia arriba, por detrás de la pieza B, hasta que la línea de puntos quede alineada con la parte superior de la pieza B, y pégalas con pegamento.</p>
	<p>9. Alínea al lado plano de la estructura B que sirve para colgar en la pared con el lado posterior de la cara, de modo que la parte superior quede justo entre los dos ojos. Pega las lengüetas de la pieza B a la parte posterior de la estructura correspondiente a la cara. ¡Lo has logrado!</p>



OJO IZQUIERDO (3)

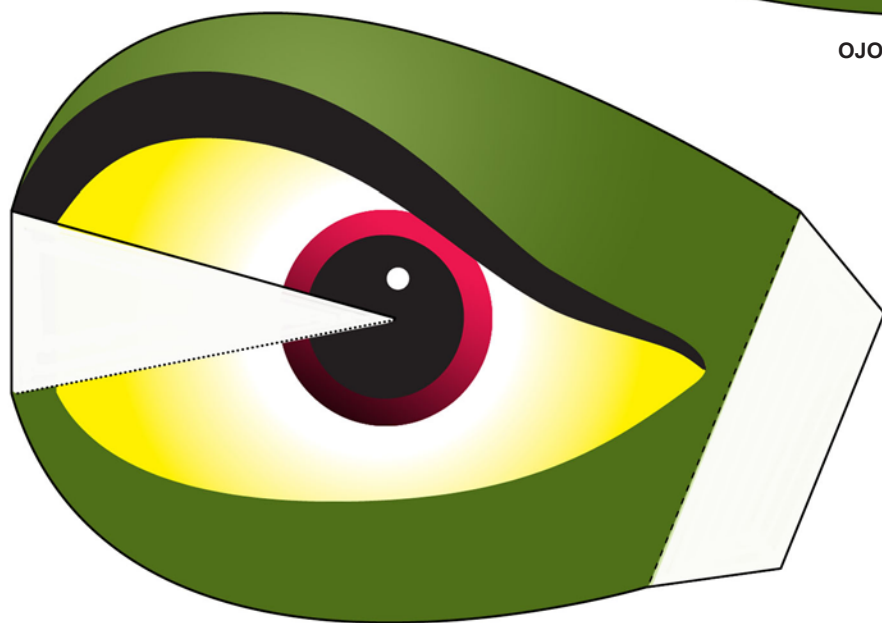

OJO DERECHO (2)

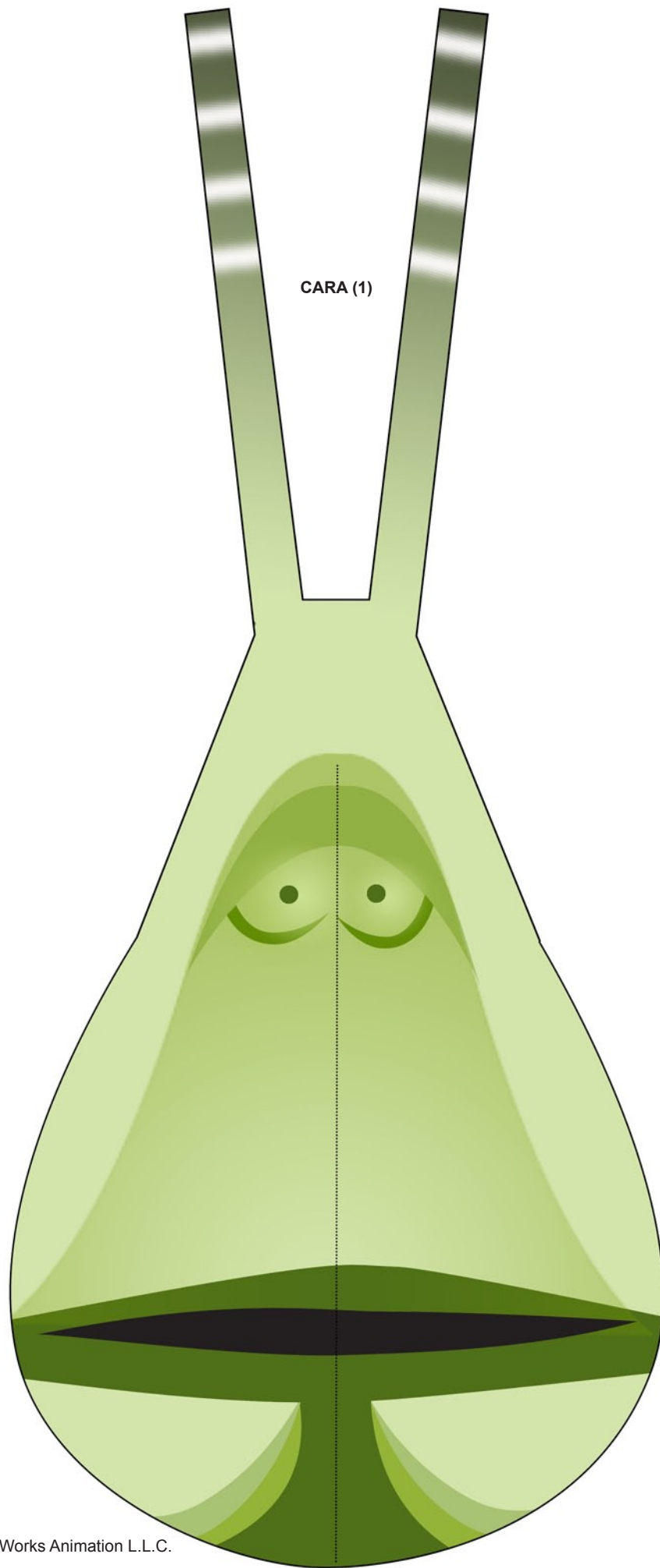

CARA (1)

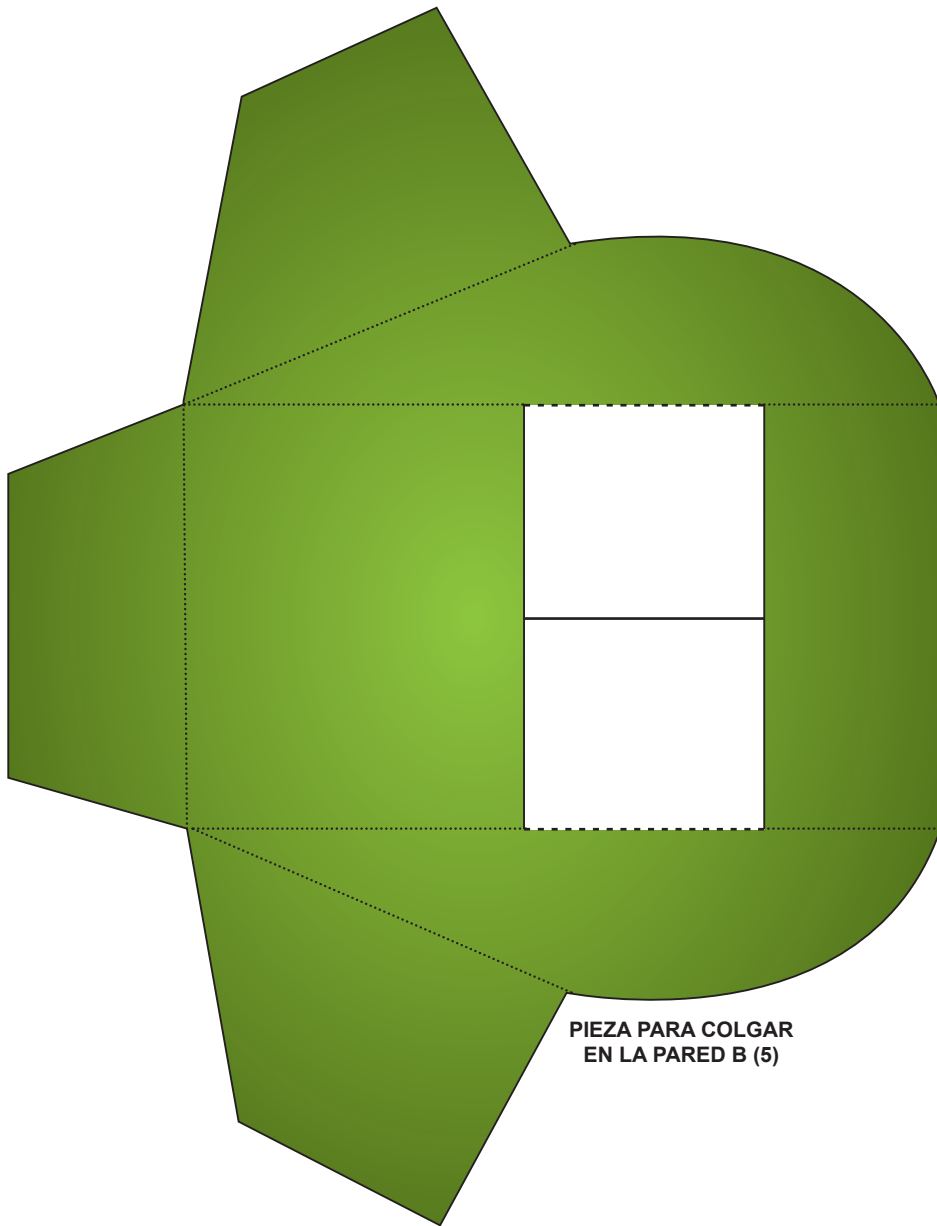

PIEZA PARA COLGAR
EN LA PARED B (5)

PIEZA PARA COLGAR
EN LA PARED A (4)

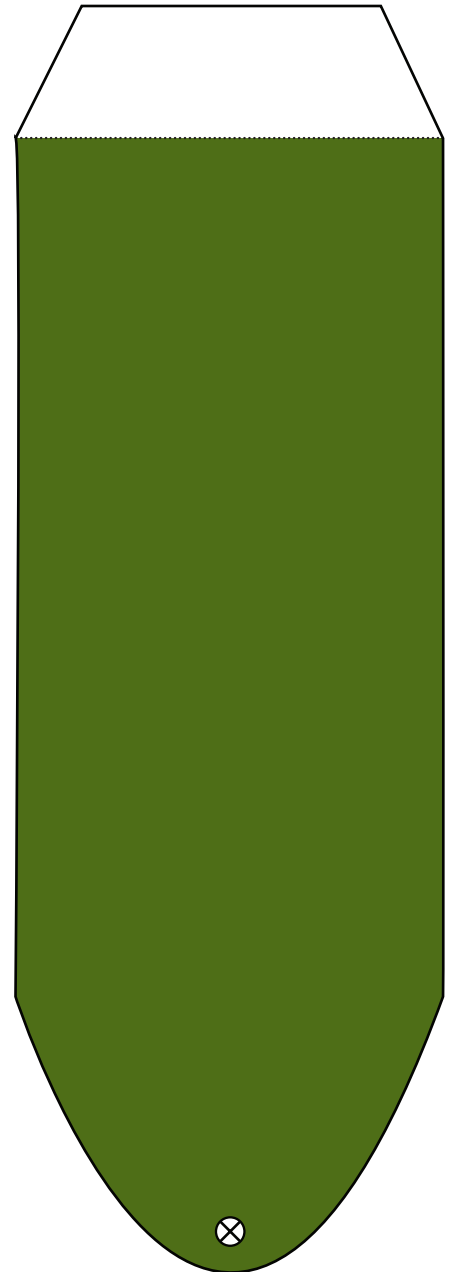



Máscara de adorno de Kung Fu Panda™

Master Monkey

INSTRUCCIONES PARA ARMAR

Tiempo: Aproximadamente 30 minutos

Nivel: Fácil

PREPARACIÓN

Materiales:

- Regla con borde de metal
- Cuchillo para untar
- Tijeras o navaja X-ACTO
- Base de apoyo para cortar (opcional)
- Pegamento de usos múltiples
- Perforadora

1. Marca todas las piezas: Usando una regla como guía, desliza la parte de atrás del cuchillo para untar por las líneas de puntos.



2. Recorta las máscaras por el borde con unas tijeras o una navaja X-ACTO (si lo prefieres, puedes utilizar una base de apoyo para cortar). No olvides hacer las ranuras correspondientes en la cabeza.



CÓMO ARMAR LA MÁSCARA DE ADORNO

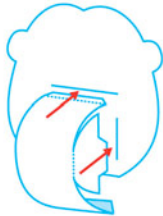

3. Dobra hacia atrás las lengüetas que están a ambos lados de la cara (1) y colócalas dentro de las ranuras laterales de la cabeza (2). Inserta la parte superior de la estructura correspondiente a la cara dentro de la ranura ubicada en el centro de la cabeza.

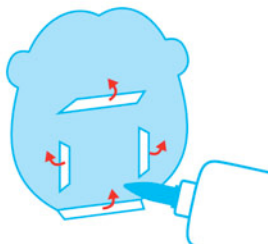

4. Pega las lengüetas ubicadas en el lado posterior de la cabeza. Con cuidado, dobla la lengüeta inferior de la cara hacia arriba, por detrás de la cabeza, y pégala con pegamento.

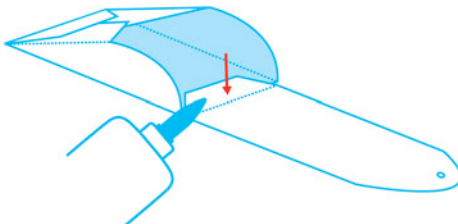

5. Toma la pieza A correspondiente a la estructura que va hacia la pared (3) y haz un orificio en el sitio marcado con una "X". Pega la lengüeta de la pieza A que va hacia la pared (cara en blanco hacia arriba) con la parte inferior de la pieza B (4), tal como se muestra en la imagen.

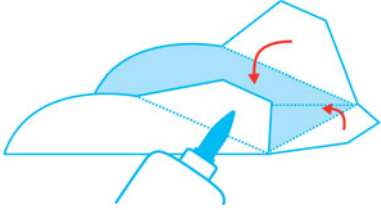
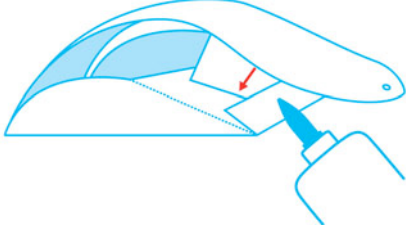
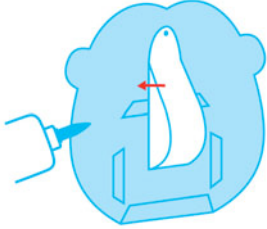
	<p>6. Dobra las lengüetas restantes de la pieza B hacia adentro y pégalas con pegamento.</p>
	<p>7. Curva la pieza A hacia arriba, por detrás de la pieza B, hasta que la línea de puntos quede alineada con la parte superior de la pieza B, y pégalas con pegamento.</p>
	<p>8. Coloca pegamento en la parte superior del lado plano de la pieza B y pégalas a la parte superior del dorso de la cara. ¡Lo has logrado!</p>

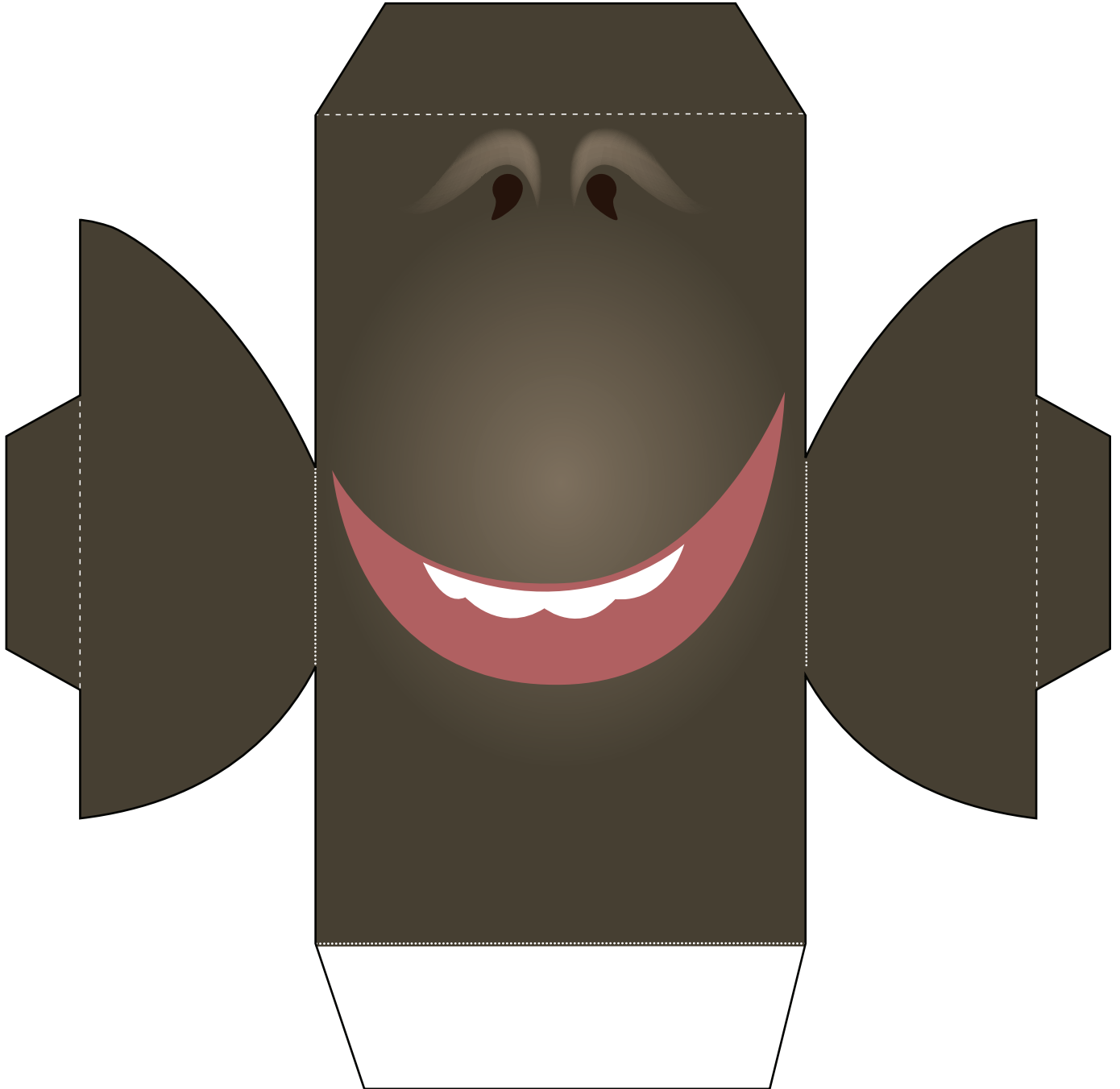

CARA (1)



CABEZA (2)

MÁSCARA DE ADORNO DE KUNG FU PANDA - MASTER MONKEY

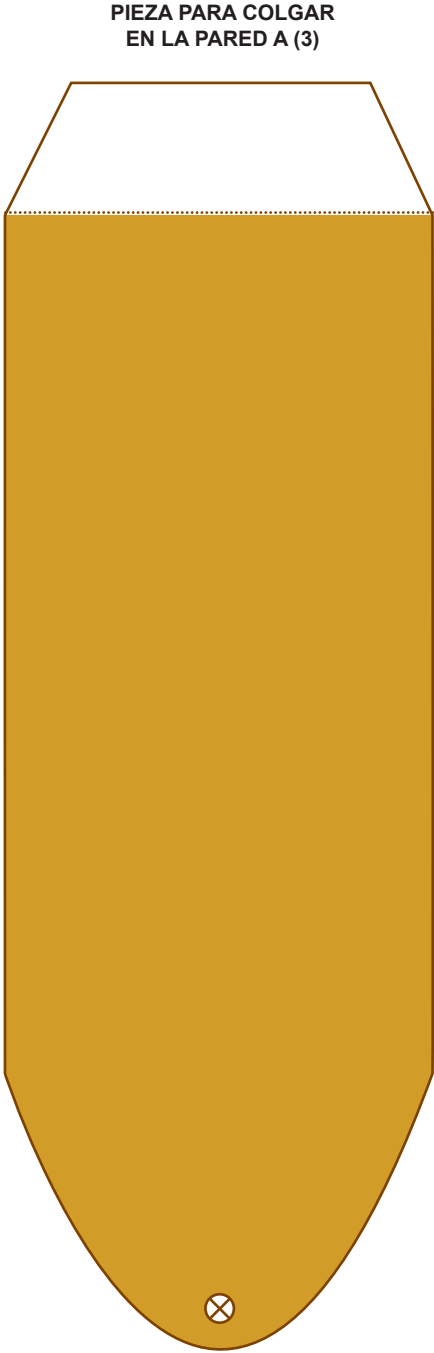
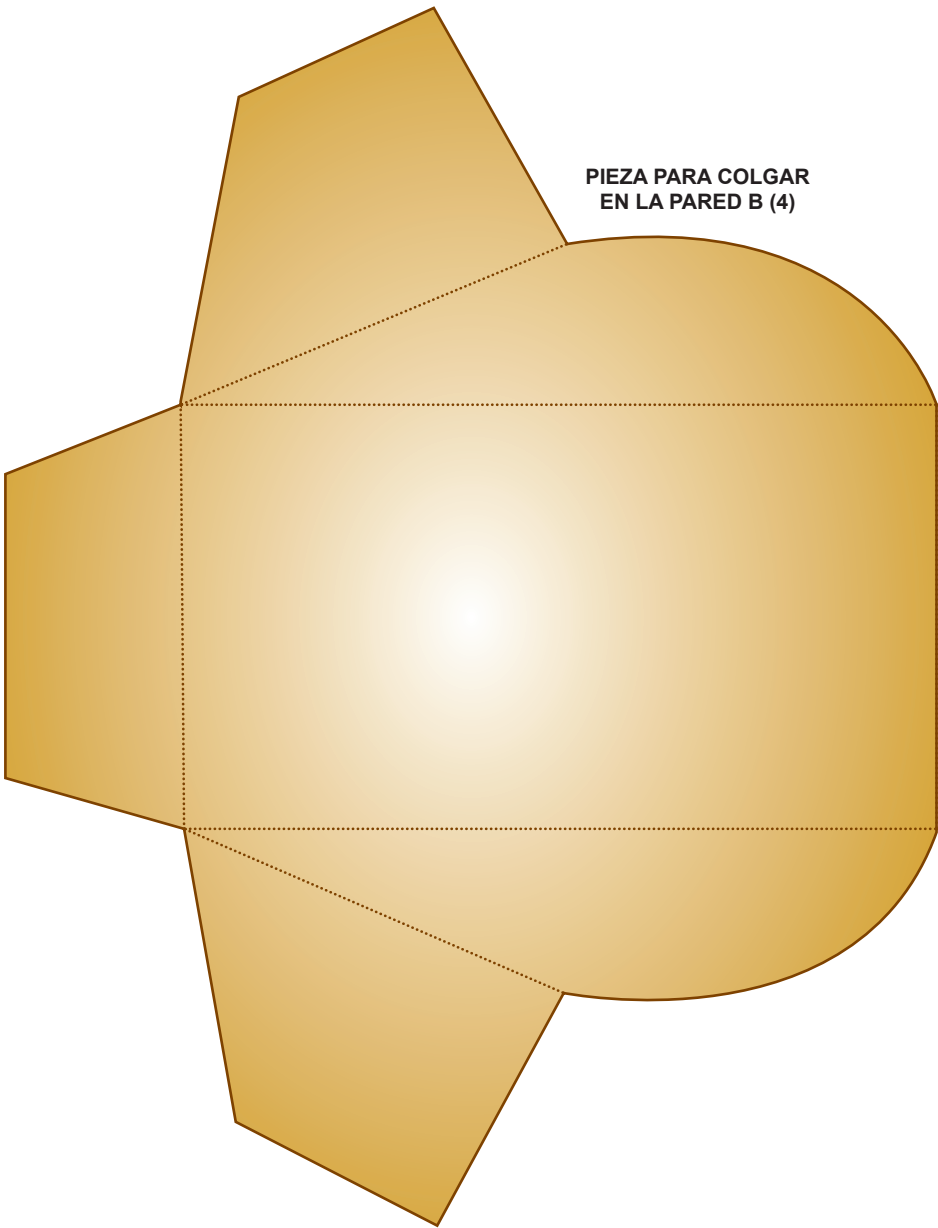



Máscara de adorno de Kung Fu Panda™

Master Tigress

INSTRUCCIONES PARA ARMAR

Tiempo: Aproximadamente 30 minutos

Nivel: Fácil

PREPARACIÓN

Materiales:

- Regla con borde de metal
- Cuchillo para untar
- Tijeras o navaja X-ACTO
- Base de apoyo para cortar (opcional)
- Pegamento de usos múltiples
- Perforadora

1. Marca todas las piezas: Usando una regla como guía, desliza la parte de atrás del cuchillo de untar por las líneas de puntos.



2. Con unas tijeras o una navaja X-ACTO y una base de apoyo para cortar, recorta la figura por las líneas. No olvides hacer las ranuras correspondientes en la cabeza.



CÓMO ARMAR LA MÁSCARA DE ADORNO

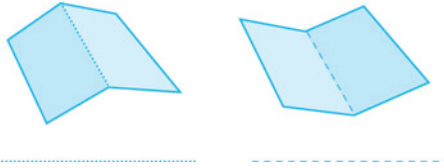

3. Dobra el papel por la línea de puntos formando una montaña y un valle, tal como se indica.

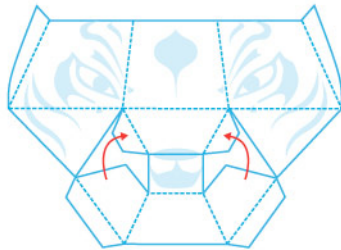

4. Para armar la cabeza (1), comenzaremos por el hocico. Tira hacia arriba de las secciones blancas que están a los lados de la parte inferior del hocico (donde están pegadas las lengüetas C y D) y pégalas sobre las lengüetas A y B.

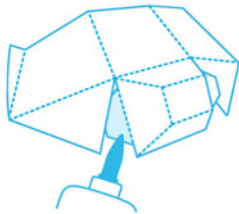

5. Mete las lengüetas C y D por detrás de las secciones triangulares (justo debajo de los ojos) y pégalas con pegamento.

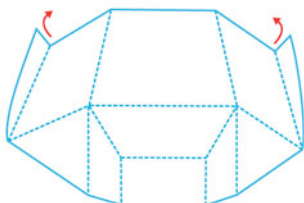

6. Dobra hacia delante las solapas que están a los lados de la cabeza, siguiendo la línea de puntos.

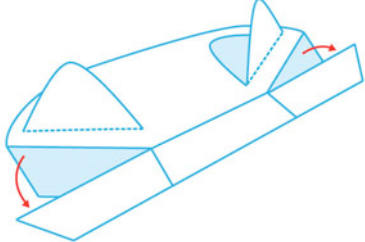
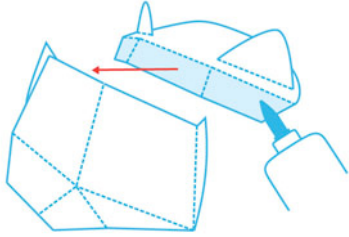
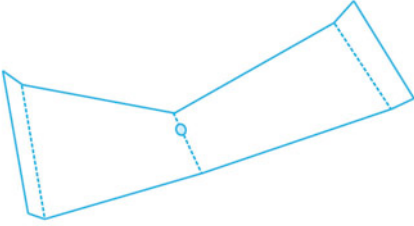
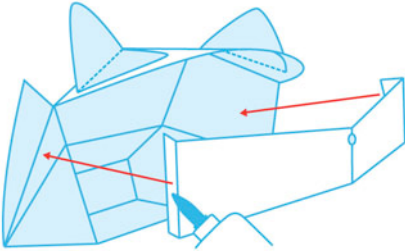
	<p>7. Toma la parte superior de la cabeza (pieza 2), dobla las solapas por debajo de la lengüeta grande y pégalas con pegamento. Dobla las orejas hacia delante, siguiendo la línea de puntos.</p>
	<p>8. Luego, pega a la cara la estructura correspondiente a la parte superior de la cabeza, tal como se muestra en la imagen.</p>
	<p>9. Toma la estructura que va sobre la pared (3), haz un agujero en el sitio marcado con una "x" y dobla por la línea de puntos.</p>
	<p>10. Pega las lengüetas de la estructura que va sobre la pared a la parte interna de la cabeza, tal como se muestra en la imagen (alrededor de una pulgada más adentro del borde de la máscara). ¡Lo has logrado!</p>

MÁSCARA DE ADORNO DE KUNG FU PANDA - MASTER TIGRESS

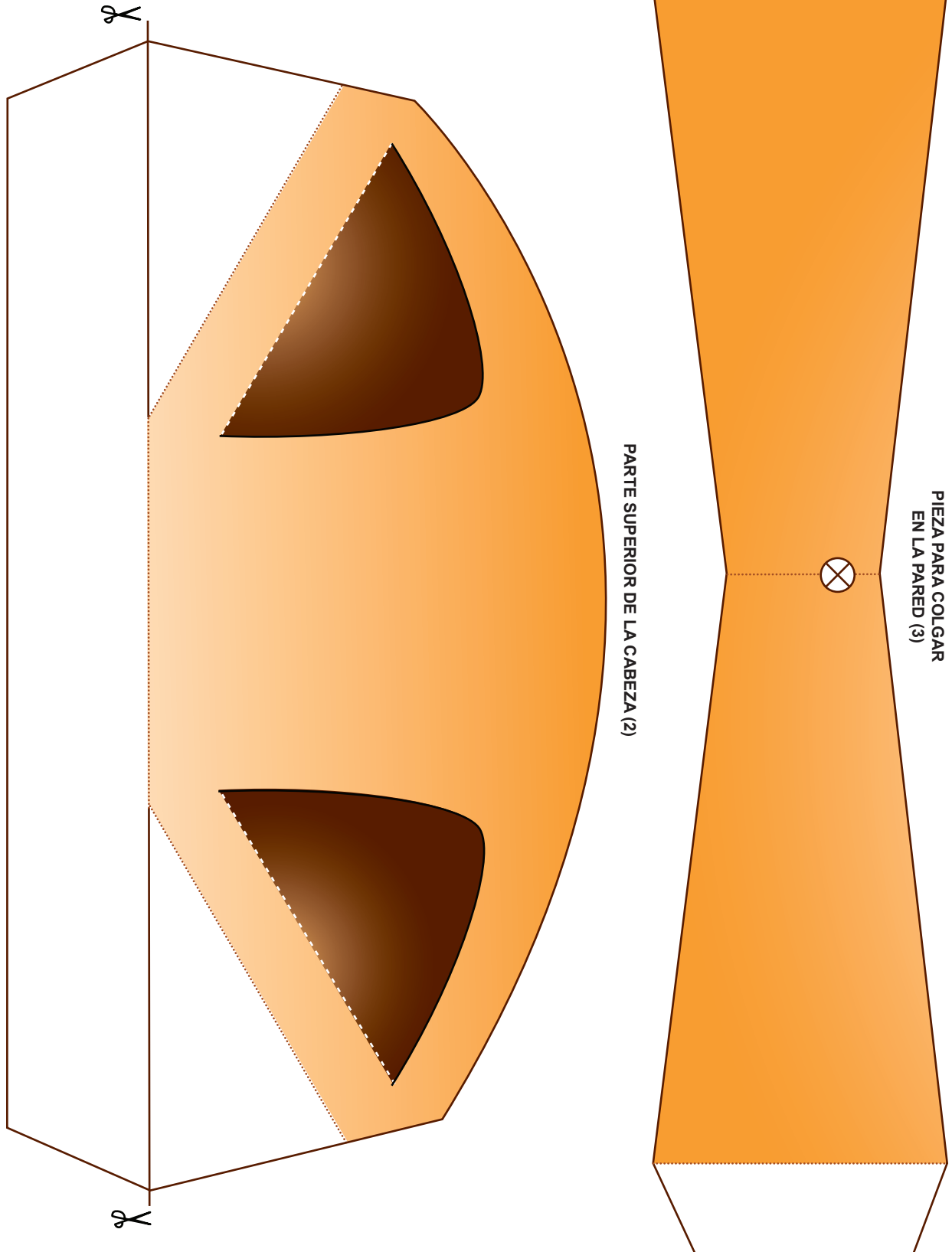

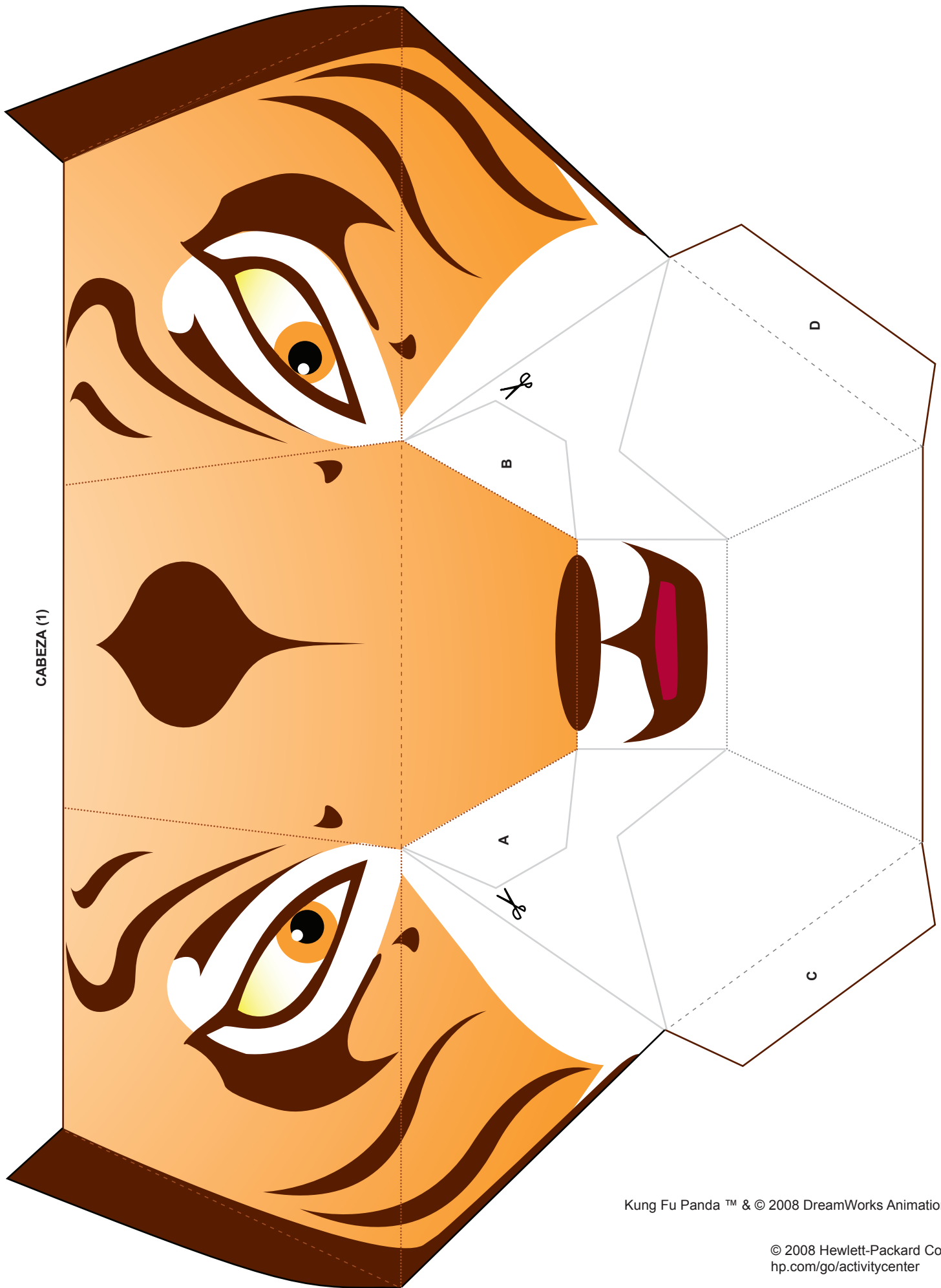

CABEZA (1)



Máscara de adorno de Kung Fu Panda™

Po

INSTRUCCIONES PARA ARMAR

Tiempo: Aproximadamente 30 minutos

Nivel: Fácil

PREPARACIÓN

Materiales:

- Regla con borde de metal
- Cuchillo para untar
- Tijeras o navaja X-ACTO
- Base de apoyo para cortar (opcional)
- Pegamento de usos múltiples
- Perforadora

1. Marca todas las piezas: Usando una regla como guía, desliza la parte de atrás del cuchillo para untar por las líneas de puntos.



2. Recorta las máscaras por el borde con unas tijeras o una cuchilla X-ACTO (si lo prefieres, puedes utilizar una base de apoyo para cortar). No olvides hacer las ranuras correspondientes en la pieza A de la cabeza y en el hocico.



CÓMO ARMAR LA MÁSCARA DE ADORNO

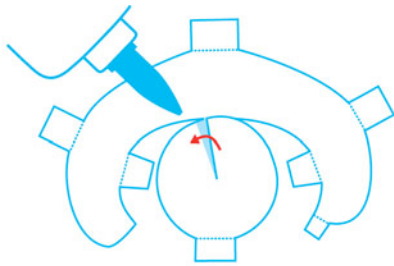

3. Para armar la parte anterior del hocico (1), intenta formar un cono. Para hacerlo, deberás tirar del lado derecho de la nariz, utilizando la lengüeta A, y llevarlo hasta la línea de puntos. Una vez allí, pega con pegamento.

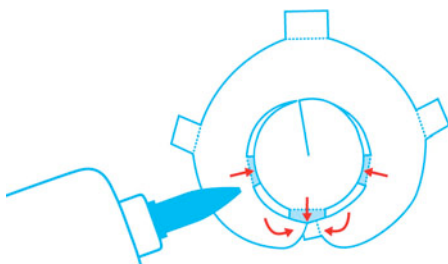

4. Riza la lengüeta B y llévala hasta el lado opuesto. Una vez allí, pega con pegamento. Introduce la lengüeta C y pégala con pegamento. Pega las lengüetas restantes a la parte interna del hocico.

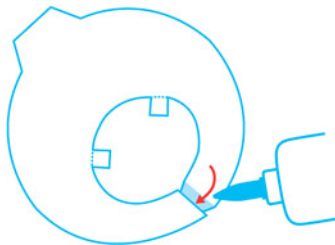

5. Toma la estructura correspondiente a la cara (2), riza la lengüeta A y llévala hasta el lado opuesto. Una vez allí, pega con pegamento.

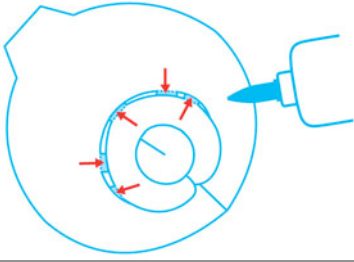
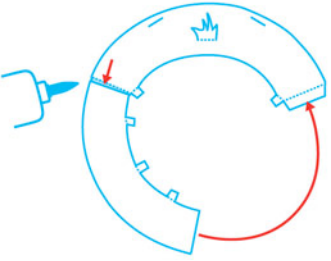
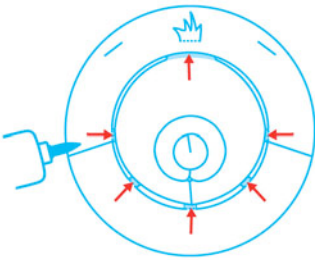
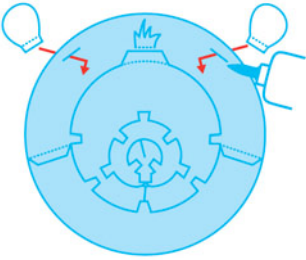
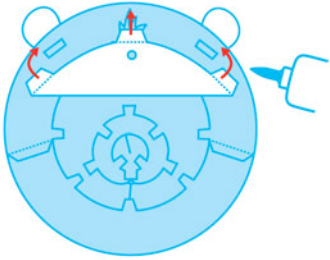
	<p>6. Pega el hocico a la cara colocando las lengüetas del hocico dentro de la parte delantera de la cara y pégalas con pegamento. Luego, pega las lengüetas de la cara a la parte interna del hocico.</p>
	<p>7. Dobra el mechón de cabello de la pieza A (3) hacia delante, siguiendo la línea de puntos. Toma la pieza correspondiente a la cabeza y pega las lengüetas A a los extremos B (4) para formar un círculo.</p>
	<p>8. Pega la cara a la estructura de la cabeza colocando la lengüeta que está en la parte superior de la cara por debajo de la parte superior de la cabeza. Luego, pega cada lengüeta de las piezas A y B correspondientes a la cabeza a la parte interna de la cara.</p>
	<p>9. Coloca las piezas correspondientes a las orejas (5) dentro de las ranuras ubicadas en la parte superior de la cabeza (pieza A) y pégalas con pegamento.</p>
	<p>10. Toma la estructura que va sobre la pared (6) y haz un agujero en el sitio marcado con una "x". Pega las lengüetas de la estructura que va sobre la pared a la parte interna de la cara, tal como se muestra en la imagen (alrededor de una pulgada más adentro del borde de la máscara). ¡Lo has logrado!</p>

MÁSCARA DE ADORNO DE KUNG FU PANDA - PO

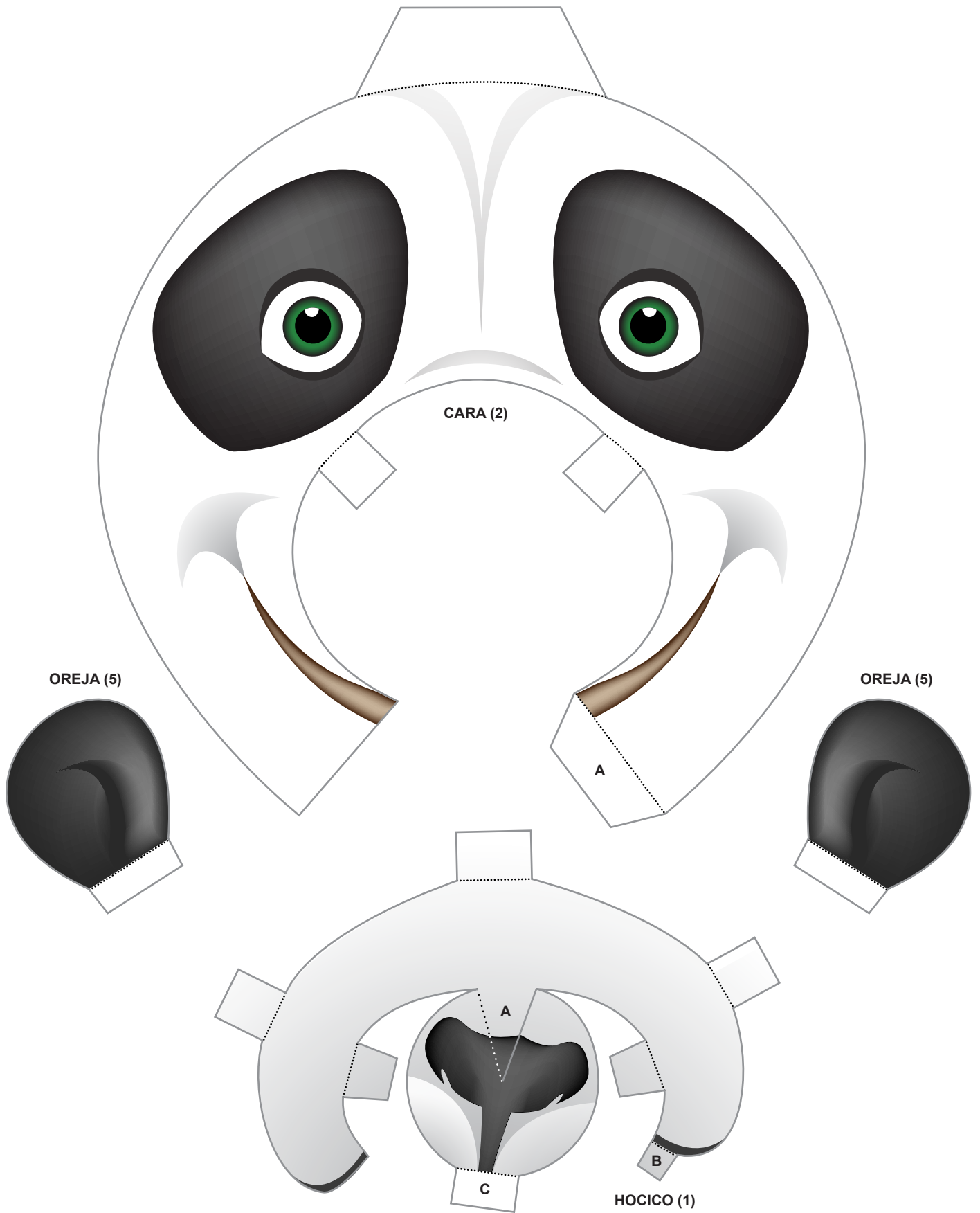

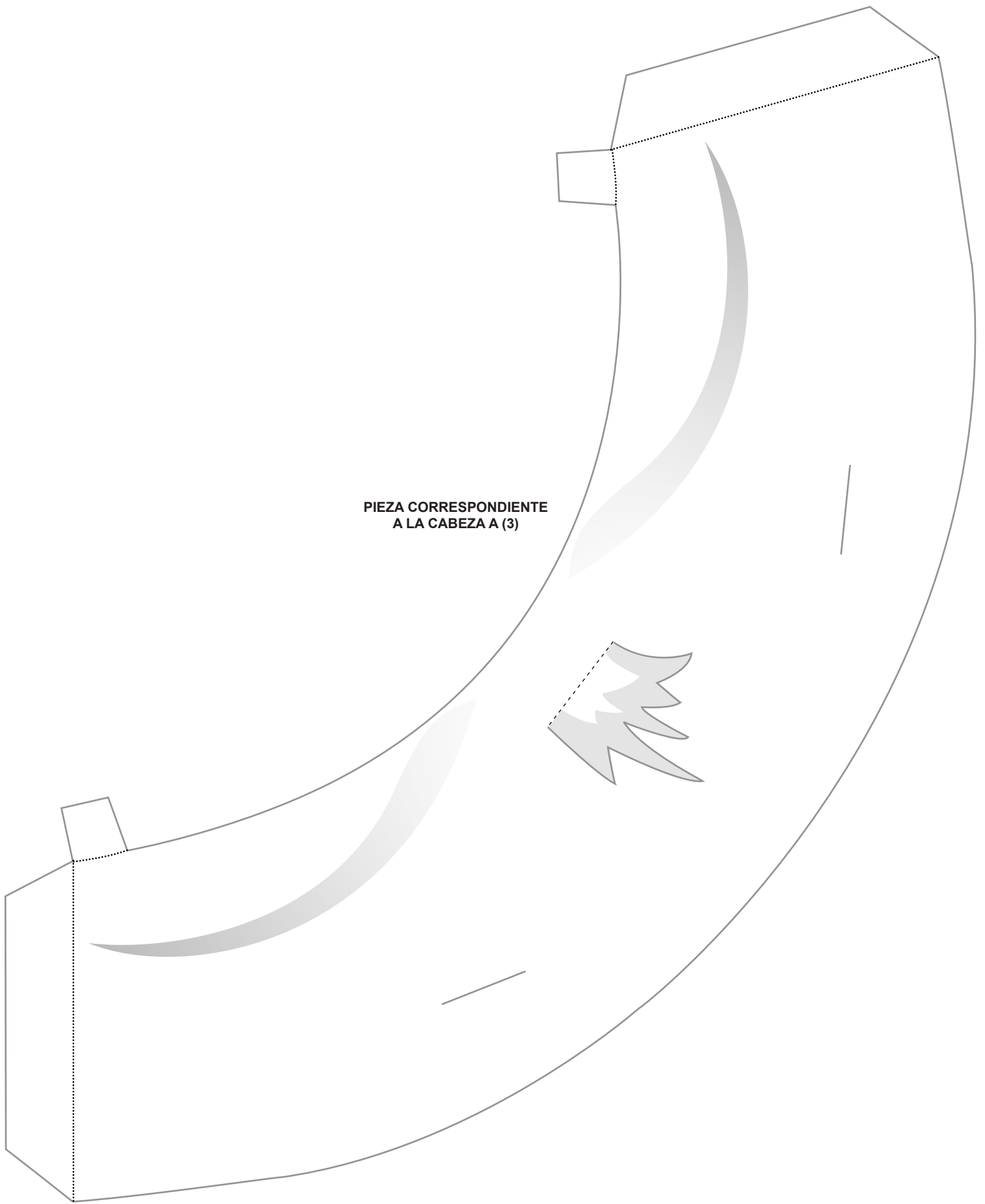

PIEZA CORRESPONDIENTE
A LA CABEZA A (3)

MÁSCARA DE ADORNO DE KUNG FU PANDA - PO

**PIEZA CORRESPONDIENTE
A LA CABEZA B (4)**

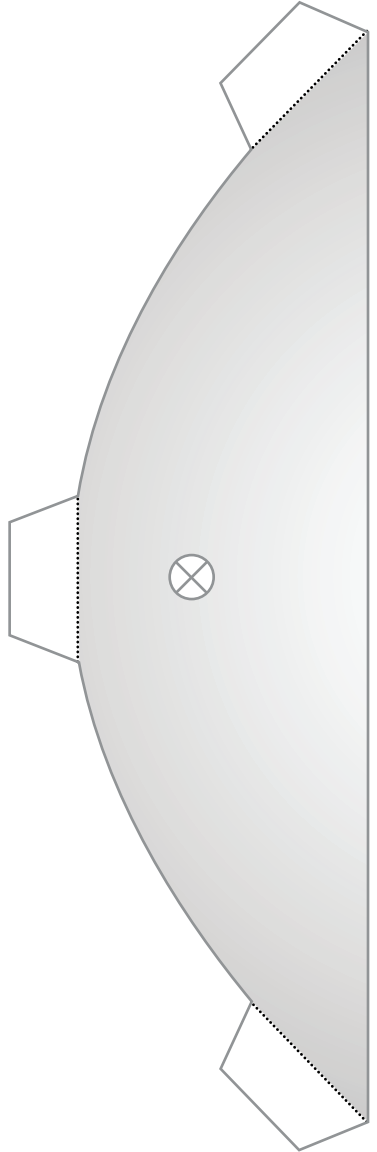
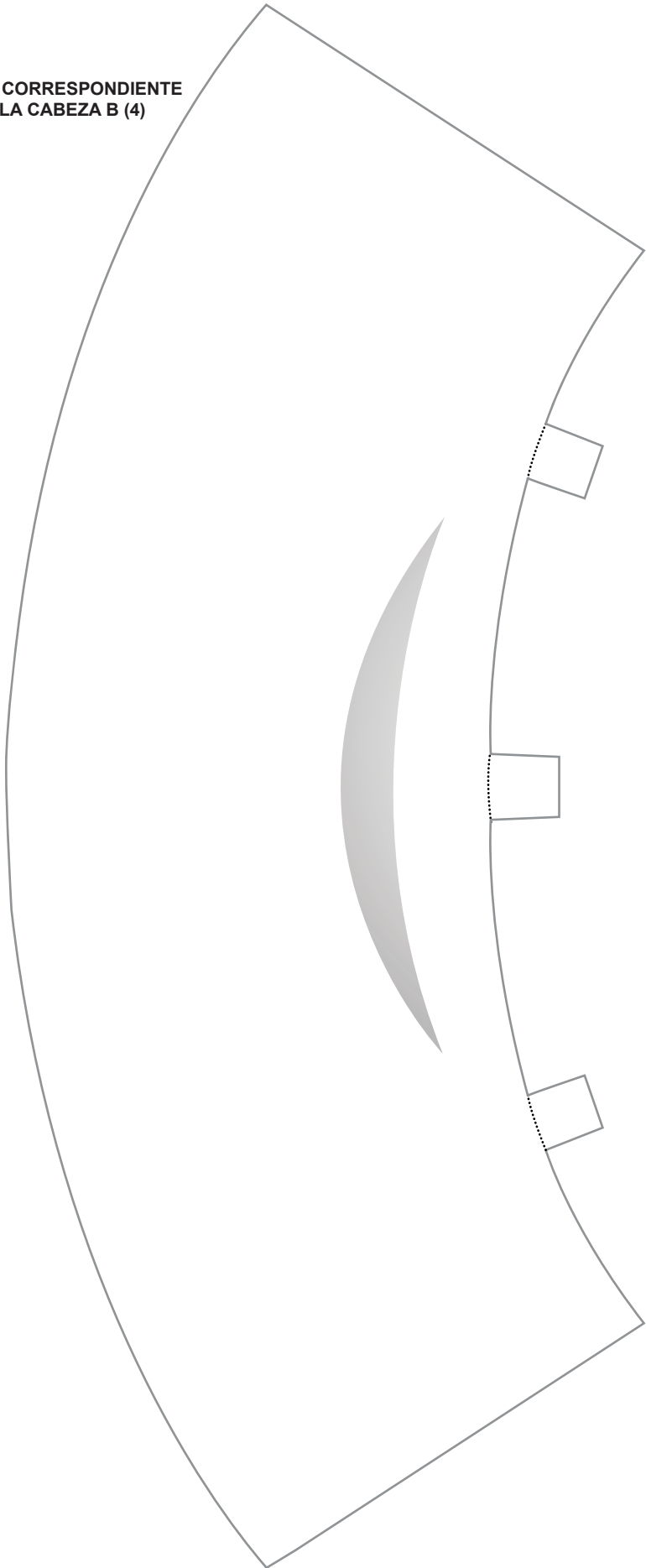

**PIEZA PARA COLGAR
EN LA PARED (6)**



Máscara de adorno de Kung Fu Panda™

Master Viper

INSTRUCCIONES PARA ARMAR

Tiempo: Aproximadamente 30 minutos

Nivel: Fácil

PREPARACIÓN

Materiales:

- Regla con borde de metal
- Cuchillo para untar
- Tijeras o navaja X-ACTO
- Base de apoyo para cortar (opcional)
- Pegamento de usos múltiples
- Perforadora

1. Marca todas las piezas: Usando una regla como guía, desliza la parte de atrás del cuchillo para untar por las líneas de puntos.



2. Recorta las máscaras por el borde con unas tijeras o una navaja X-ACTO (si lo prefieres, puedes utilizar una base de apoyo para cortar).



CÓMO ARMAR LA MÁSCARA DE ADORNO

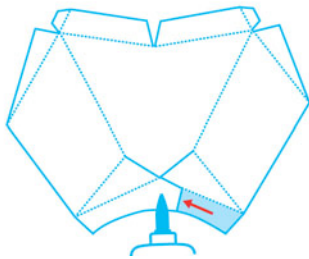

3. Toma la pieza correspondiente a la cabeza (1) y coloca las lengüetas de los labios una sobre la otra para que la imagen quede totalmente alineada y pégala con pegamento. Asegúrate de que la solapa larga y triangular quede por debajo de las lengüetas de los labios para crear la curva de la nariz.

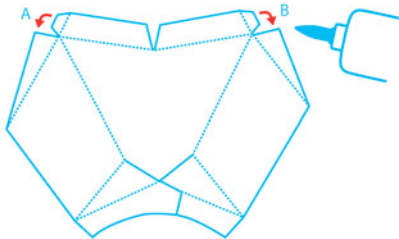

4. Coloca la lengüeta A por debajo del otro extremo y pégala con pegamento. Repite el proceso con la lengüeta B.

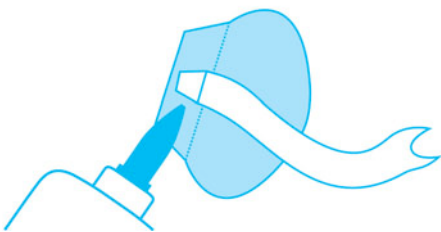

5. Pega la lengüeta de la lengua (pieza 2) a la lengüeta que está en la boca (pieza 3).

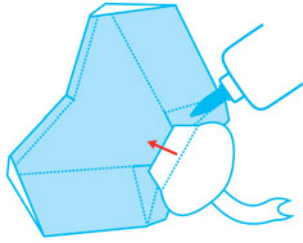

6. Luego, pega la lengüeta de la pieza separada correspondiente a la parte de la boca que está junto con la estructura de la cara.

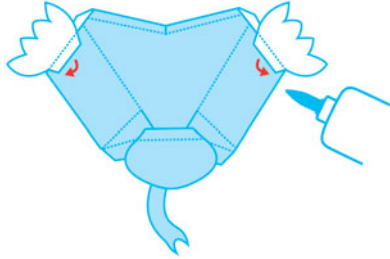

7. Pega la flor (pieza 4) a la parte posterior de la cabeza, tal como se muestra en la imagen.

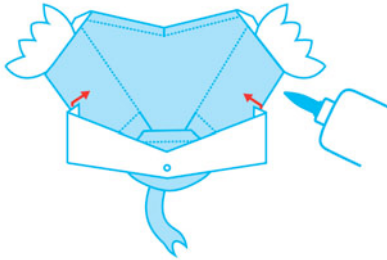

8. Toma la estructura que va sobre la pared (5), haz un agujero en el sitio marcado con una "x" y dobla por la línea de puntos. Pega las lengüetas de la estructura que va sobre la pared a la parte interna de la cabeza, tal como se muestra en la imagen (alrededor de una pulgada más adentro del borde de la máscara). ¡Lo has logrado!

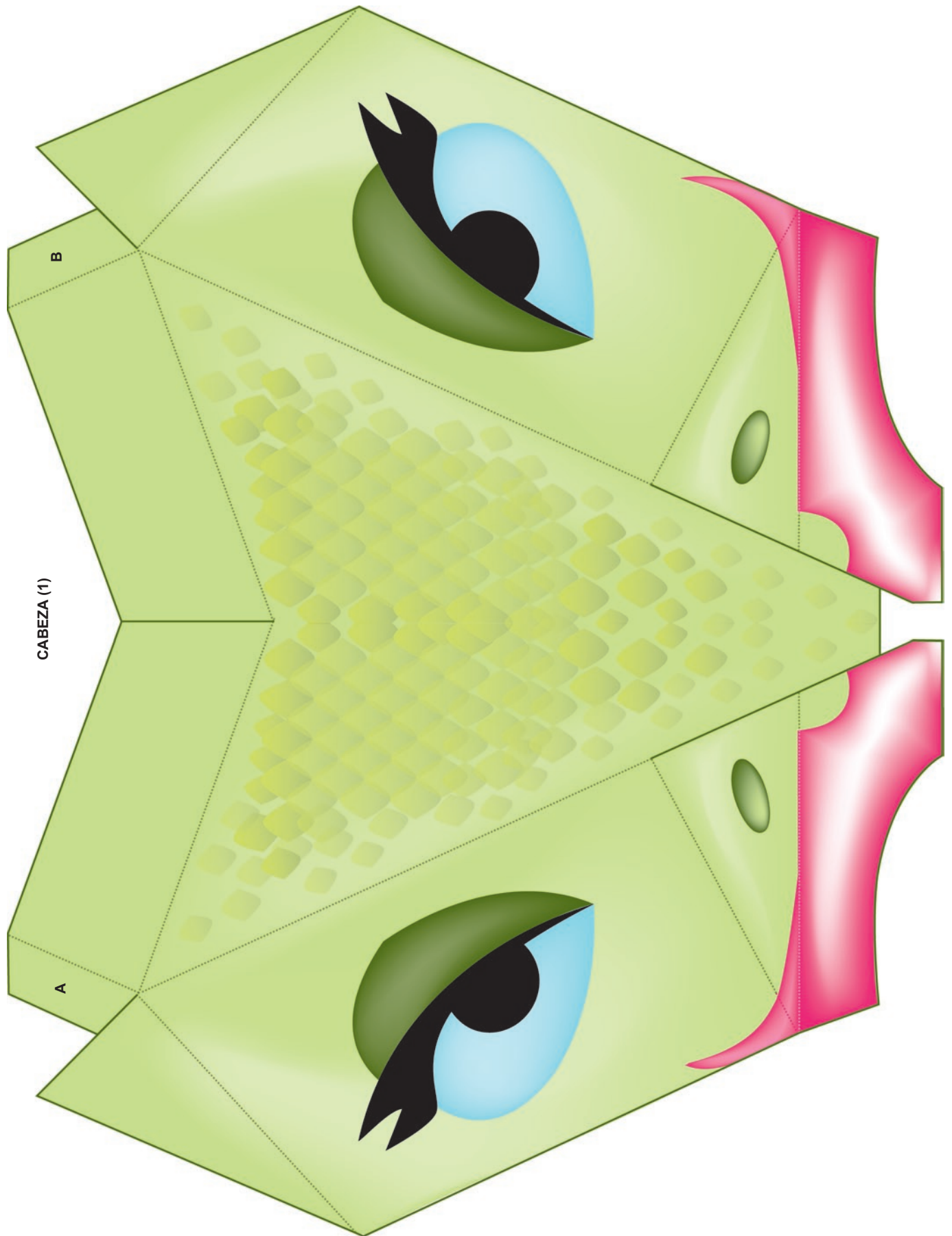

MÁSCARA DE ADORNO DE KUNG FU PANDA - MASTER VIPER

