

4

unidad didáctica



LAS PRENDAS DE VESTIR



Anexo

Fonema //

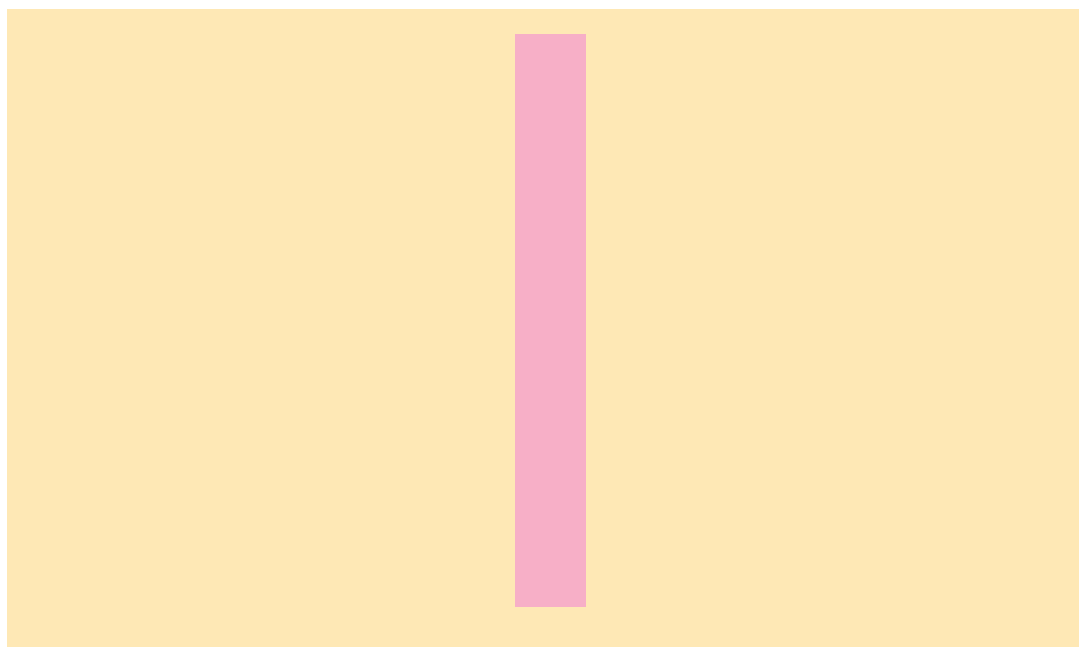

Fonema / l /

Objetivo: vivenciar la articulación del fonema / l /.

Contenido: fonema / l /.

Instrumento: boca, espejo y tarjetas.

Metodología:

1. Respiramos mientras pronunciamos el fonema / l /.
2. Nos miramos en el espejo y ponemos la mano vuelta (el dorso de la mano) cerca de la boca y fijamos cómo sale el aire caliente por los lados de la boca cuando decimos / l /. Ahora vamos a observar dónde ponemos la lengua.
3. Dibujar la cara de un niño diciendo / l /.
4. Onomatopeyas con sonido dominante / l /:
 - Vamos a cantar la canción de los siete cabritillos:
 - “ Al lobo no tememos, al lobo no tememos,
 - lalaralala, lalaralala.
 - A casa nos marchamos, a casa nos marchamos,
 - lalaralala, lalaralala”.
5. Actividades de ritmo y ecos rítmicos :

- Sonido ascendente del fonema / l /.
- Sonido descendente del fonema / l /.
- Combinación de sonido ascendente y descendente con el fonema / l /.
- Realización de las actividades anteriores, pero ahora acompañado el sonido fonémico por las vocales.
- Actividades con el sonido / l / junto con su representación:

/ l / → largo ————— corto ———

/ l / → fuerte ● débil •

/ l / → agudo ▲ grave ○

/ l / → rápido  lento 

- Ecos rítmicos acompañados de palmadas, pie y pitos:

| | | | |
|----|----|------|------|
| la | la | lala | lala |
| la | la | lala | la |

| | | | |
|------|------|----|----|
| lala | lala | la | la |
| lala | lala | lo | lo |
| lala | lala | le | le |
| lala | lala | li | li |
| lala | lala | lu | lu |

| | | |
|----|---------|----|
| al | lalala | al |
| ol | lololo | ol |
| il | lililli | il |
| ul | lululu | ul |
| el | lelele | el |

| | |
|----------|------|
| lalo | lalo |
| lalalala | lalo |
| lilu | lilu |
| lililili | lilu |
| lele | ele |
| lelelele | ele |

- Entonaciones del fonema con el sonido vocálico:

¿la? ¿la lu le lu? ¡lo! ¡li! ¿al? ¿el lu lo lu? ¡al!

- Alargamiento del sonido fonémico en palabra.
- Juegos de diferenciación de sonidos:

| | |
|-------|-------|
| l | n |
| lata | nata |
| loto | noto |
| lana | nana |
| Lucas | nucas |
| lino | Nino |

| l | p |
|------|------|
| lata | pata |
| lino | pino |
| laro | pavo |
| lana | pana |
| loco | poco |

| l | t |
|------|------|
| pala | pata |
| pila | pita |
| malo | mato |
| sola | sota |
| palo | pato |

| l | v b |
|------|------|
| lino | vino |
| lata | bata |
| loca | boca |
| lara | baba |
| lobo | lolo |

7. Discriminación auditiva del sonido / l / entre los nombres de los compañeros del aula y objetos de la clase.
8. Discriminación auditiva del sonido / l / mediante juegos con tarjetas de imágenes con este sonido fonémico y sin él. Ejemplos de imágenes para esta actividad: pelota, fuego, lila, tijeras, ola, rana, molino, toro, helado, etc.
9. Discriminación visual del sonido fonémico / l / mediante juegos con tarjetas de palabras con este sonido fonémico y sin él.

10. Identificar imágenes o palabras que empiezan o terminan por el sonido fonémico / l /.
11. Identificar imágenes o palabras que empiezan o terminan por mismo sonido silábico del fonema / l /.
12. Identificar imágenes o palabras que tengan el mismo sonido silábico del fonema / l /.
13. Omisión de la primera o la última sílaba que lleve el sonido / l /.
14. Contar sílabas con ayuda de palmadas. Representación en tiras gráficas o en círculos.
15. Comparación de sílabas: Principio - En medio - Final.
16. Posicionalidad del sonido dentro de la palabra: - Al principio - En medio - Al final.

Posicionalidad del sonido / l / dentro de una palabra:

| <u>Inicial</u> | <u>Medial</u> | <u>Final</u> |
|----------------|----------------|--------------|
| <i>luna</i> | <i>maleta</i> | <i>baúl</i> |
| <i>lata</i> | <i>pelota</i> | <i>raíl</i> |
| <i>lío</i> | <i>paloma</i> | <i>Raúl</i> |
| <i>lana</i> | <i>Elena</i> | <i>miel</i> |
| <i>león</i> | <i>melones</i> | <i>panel</i> |

11. Construcción del mural del sonido. En dicho mural los niños se levantarán y asociarán la imagen con el nombre.
12. Libro del sonido / l /. Se confeccionará un cuaderno con todas las palabras que se han trabajado con este sonido. No obstante, con algunas de estas palabras que se han manipulado en este sonido fonémico se realiza un cuento, que los niños deberán intentar contarlo, ayudado por las imágenes icónicas correspondientes.
13. Cuaderno del trabajo individual:

- Reconocer el grafema - l - entre grafema.
- Reconocer el grafema - l - en el interior de palabras.
- Clasificar las palabras o imágenes que llevan y las que no llevan el grafema - l -.
- Colorear cada sílaba del fonema / l / de un color, buscando entre las sílabas.
- Colorear cada sílaba del fonema / l / de un color, buscando entre las palabras dicha sílaba y se colorea.
- Identificar objetos que lleven el sonido / l /.
- Identificar objetos que lleven una determinada sílaba del fonema / l /.
- Identificar objetos que empiezan y que lleven en medio el fonema / l /.
- Clasificar palabras según su posicionalidad: Principio - En medio - Final.
- Comparación de sílabas del fonema / l / : Principio - En medio - Final.
- Unión de imagen con su palabra correspondiente.
- Unión de sonidos para formar palabras.
- Completar palabras.
- Comprensión lectora de palabras y frases.

- Representación simbólica de las sílabas de palabras.
- Lectura, dictado y autodictado de palabras del fonema / l /.
- Construcción de frases del sonido / l /.
- Escritura del fonema / l / :
 - Dibujar el grafema - l - en el suelo y repasar con el dedo, andar sobre él.
 - Se utilizará como material dos aros medianos con el cual los niños tienen que trazar el grafema - l - andando.
 - Diseñar el grafema - l - con las cuerdas, con piedrecitas en el suelo.
 - Con serrín, arena, tierra, hacer con el dedo el grafema - l -.
 - Picar, colorear, bolitas de papel, churritos de plastilina, rellenar, repasar, decorar el grafema - l -
 - Construir el grafema - l - en el papel continuo o en doble folio, con distintos instrumentos y distintas posiciones.
 - Construir el grafema - l - enlazado en la pizarra.
 - Realizar el grafema - l - enlazado en el folio.
 - Realizar el grafema - l -.

Palabras que contienen el cuento del sonido /l /:

Lola, muela, polo, pila, paloma, lee, lio, amapola, ala, lila.

El cuento de la / l /.

Érase una vez una niña que se llamaba Lola. Un día a Lola le dolía la muela, tiró el polo que tenía en la mano y salió a la pila donde una paloma bebía. De repente, oyó a su mamá que le decía: Lee el cuento de color lila, pero se hizo un lio al mirar como la paloma rompía la amapola con su ala y se olvidó de leer el cuento, poniéndose a oler la lila.

Rima

Luna lunera
cascabelera
debajo de la cama
tienes la cena.

CanCIÓN

El Chinito Chinfunfá
anda como los demás.
Como los demás chinitos,
que todos andan igual.

Lili lili lilili
lili lili lililá.

El Chinito Chinfunfá
salta como los demás
como los demás chinitos
que todos saltan igual.

Lili lili lilili
lili lili lililá.

El Chinito Chinfunfá
corre como los demás
como los demás chinitos
que todos corren igual.

Lili lili lilili
lili lili lililá.

El Chinito Chinfunfá
duerme como los demás
como los demás chinitos
que todos duermen igual.

Lili lili lilili
lili lili lililá.

Poesía

Una lechuza,
a la luz de la luna,
lava sus plumas
una por una.

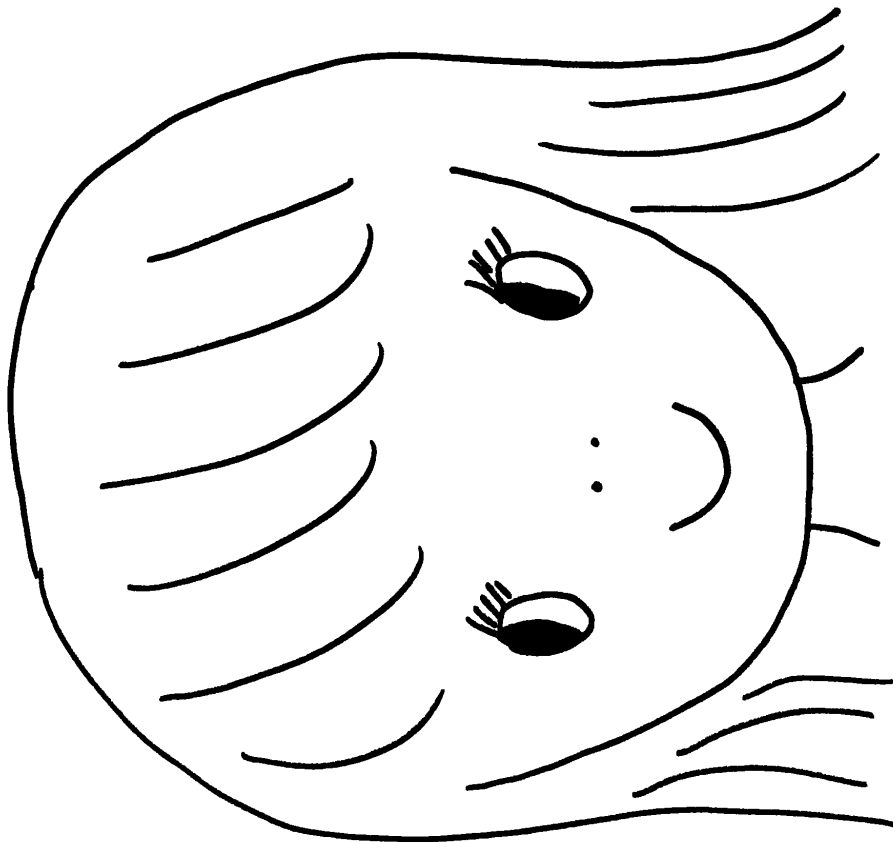

Lola

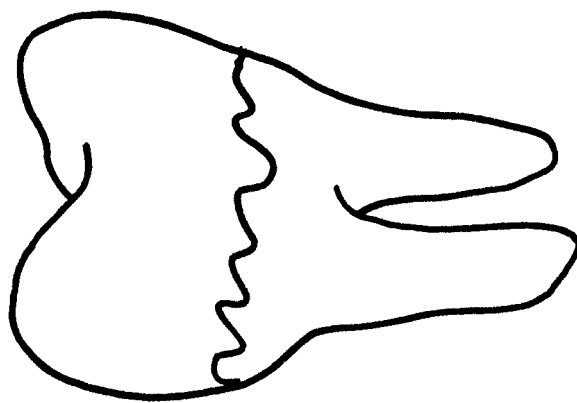

mujer

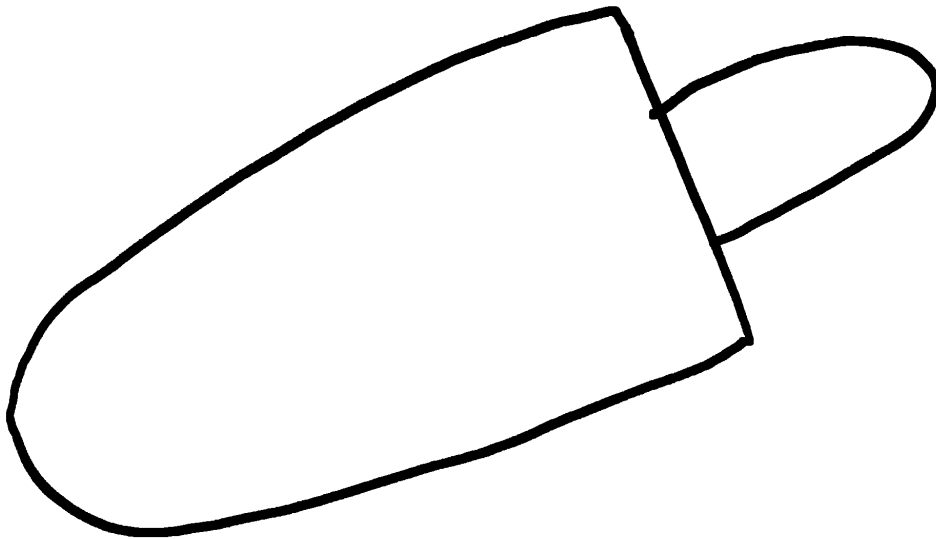

berete

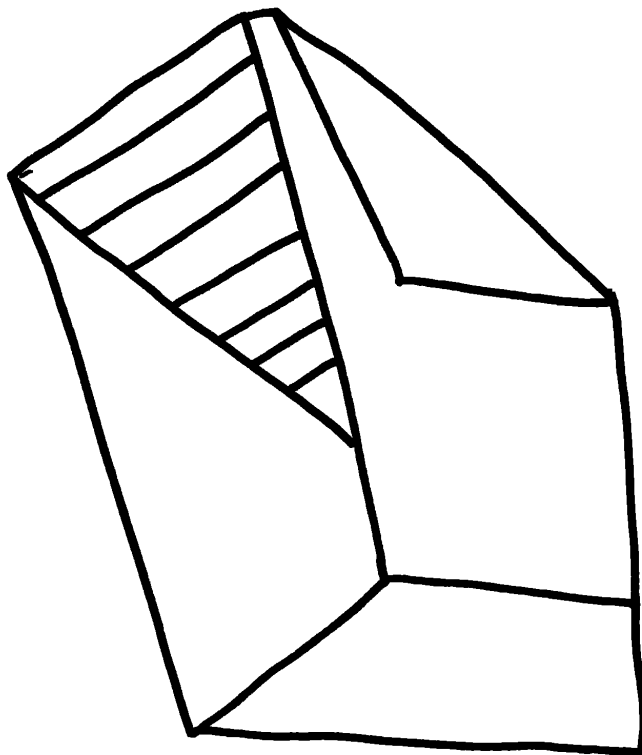

bereta

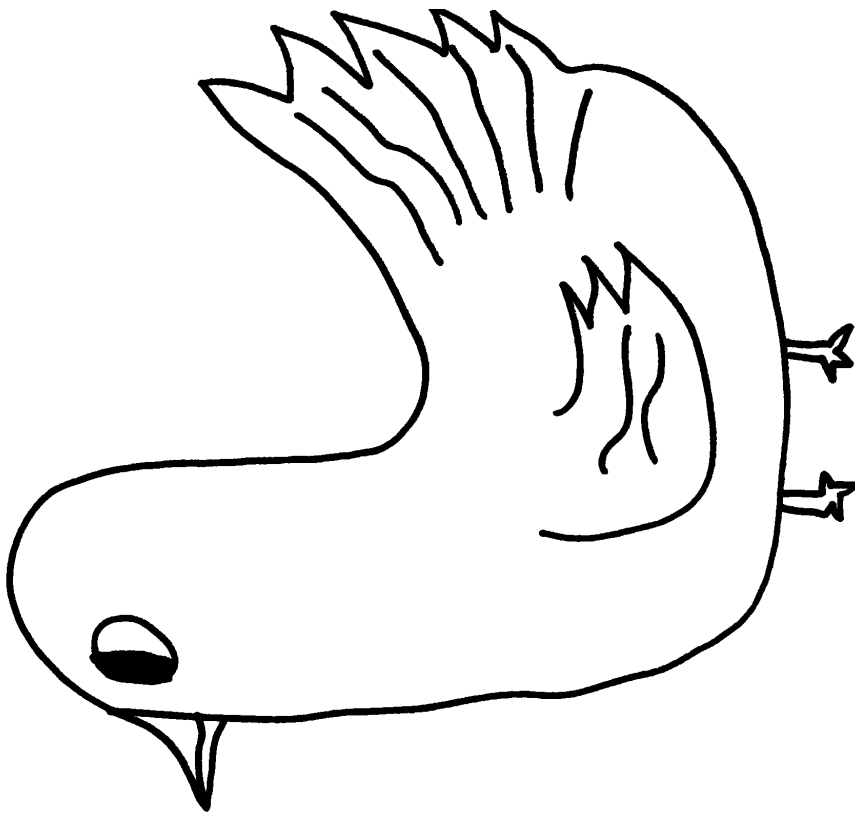

paloma

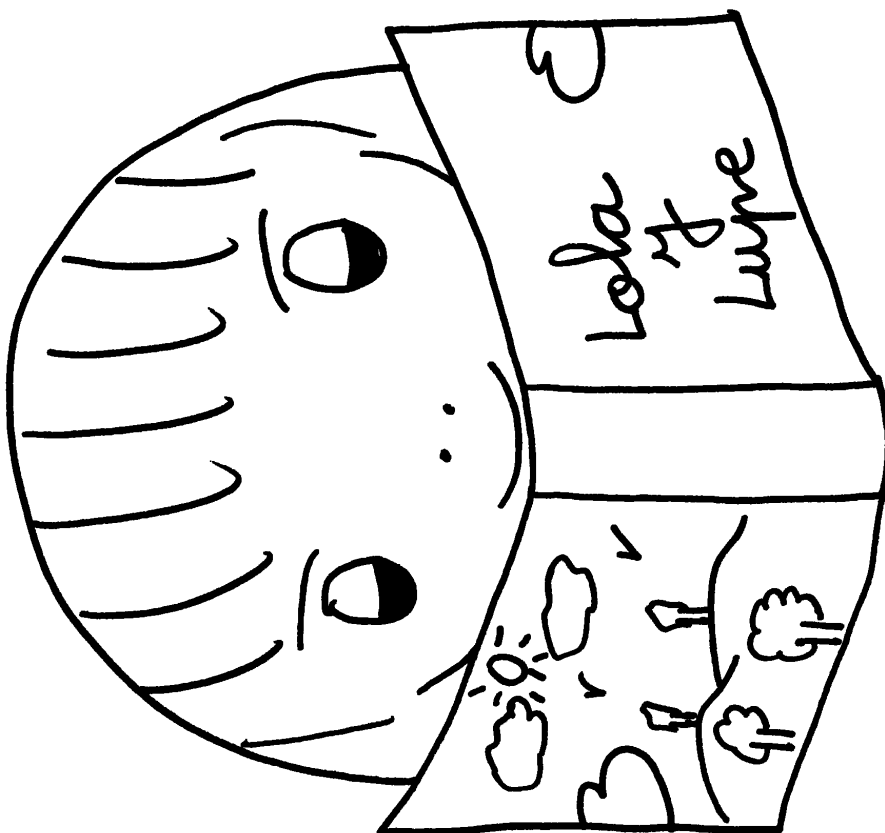

lee

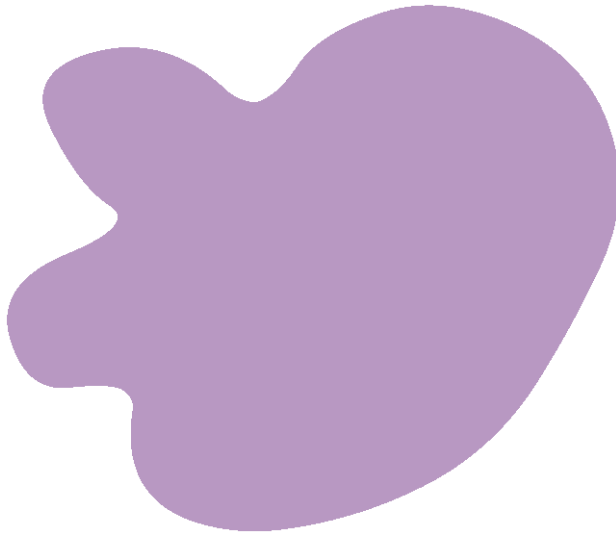

lila

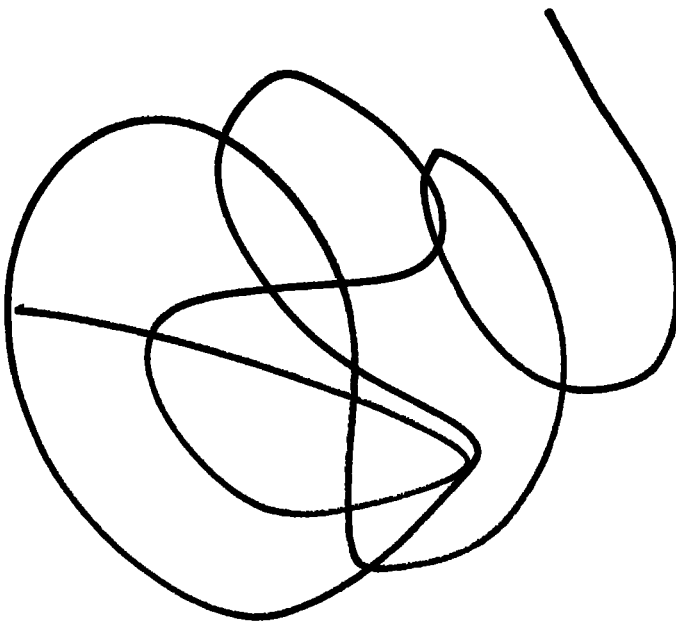

lila

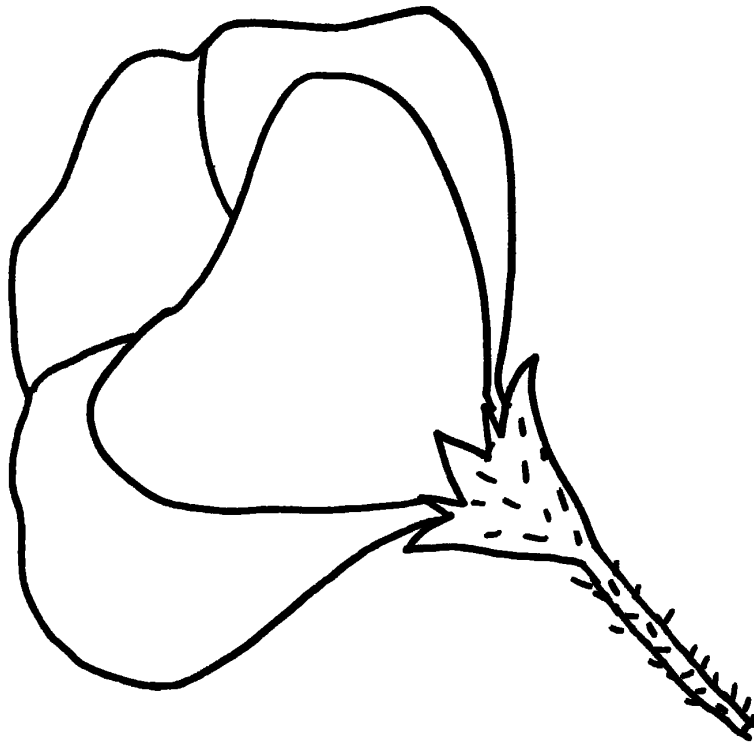

amaranillo

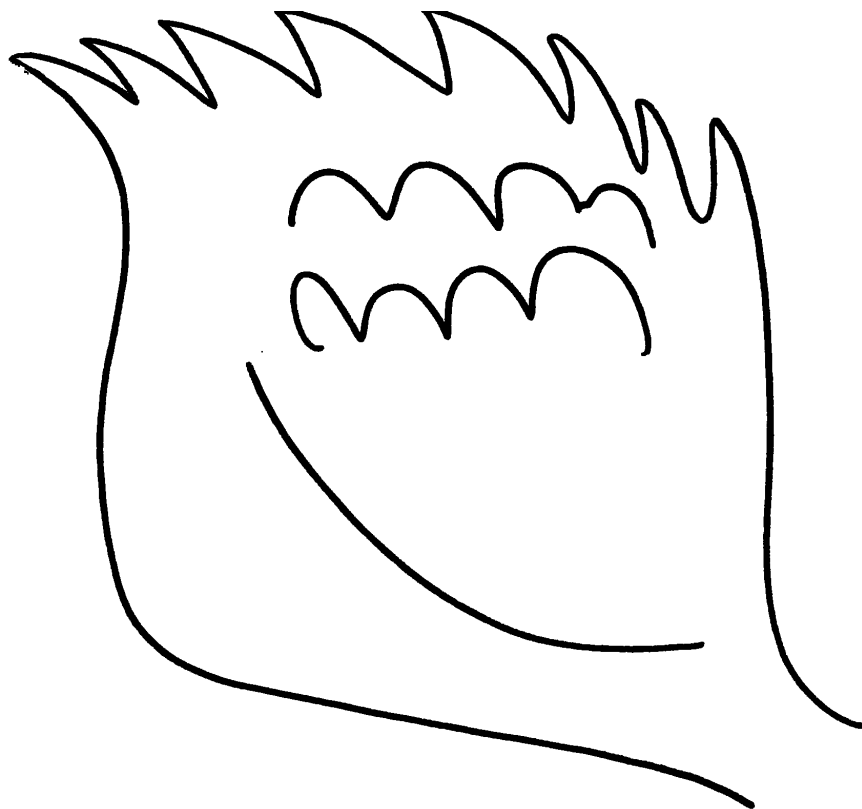

ala

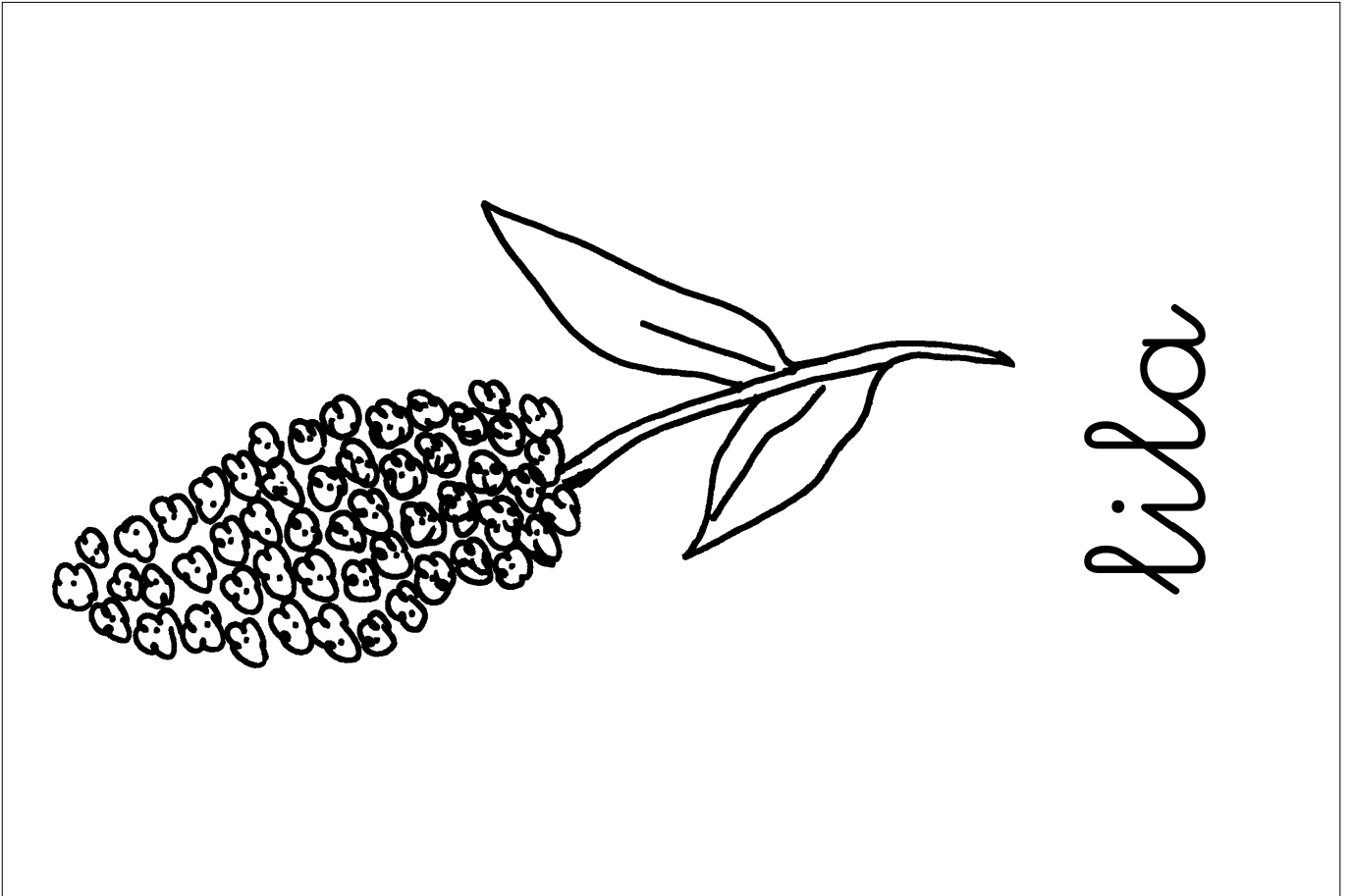



Identifica el grafema -l- entre otros grafemas:

l b h l f l

f l b h l b

h b l f b l

l h f l f h

Colorea de color rojo -L- y de color azul -l-.

pala

paloma

pelo

Lola

malo

loma

muela

Lali

miel

Manoli

lima

Lolo

Lulú

maleta

luna

pomelo

Loli

panel



Clasifica las siguientes palabras según tengan o no tengan el grafema -l -:

pito

auto

muela

pipa

pelo

aleta

paloma

patata

l

~~l~~



Clasifica las siguientes palabras según posición inicial, medial o final del sonido -l-

| | | |
|------|--------|--------|
| lata | maleta | rail |
| ola | luna | pelota |
| miel | baúl | loro |

Inicial

Medial

Final



Compara dentro de los parejas de palabras los sonidos que son iguales:

| | |
|--------|--|
| lana | l riza |
| loro | loma |
| pala | pila |
| luna | lupa |
| paloma | pelota |
| limón | lirio |
| pelo | polo |
| tela | ola |



Une fonema con sonido vocálico, escribiendo y leyendo las sílabas que se forman:

l + a _____

a + l _____

l + e _____

e + l _____

l + i _____

i + l _____

l + o _____

o + l _____

l + u _____

u + l _____

Lectura:

la lo le li lu

al ol el il ul

li el lu lo al

ol le al ul li



Rodea según el color que le corresponde:

la le li lo lu

lu lo li le la li

lo li le la lu le

la lu lo le li lu

le la li lo lu la

Rodea según el color que le corresponde:

al el il ol ul

ol ul el il al el

al il ol al ul il

ul ol il el al ul

el al ul il ol al



Rodea el sonido -la- de color rojo y el sonido -al- de color azul en las siguientes palabras:

lana

alma

tela

mula

ola

alpino

almendra

muela

pala

lila

alta

lata

Rodea el sonido -lo- de color rojo y el sonido -ol- de color azul en las siguientes palabras:

olmo

lomo

losa

pelo

olfato

suelo

olmedo

pelota

pelo

malo

loma

olvido



Rodea el sonido -lu- de color rojo y el sonido -ul- de color azul en las siguientes palabras:

lupa

lunes

último

luto

peluca

luna

lulú

baúl

Luis

úlceras

luz

Raúl

Rodea el sonido -le- de color rojo; -li- de color amarillo; -el- de color azul e -il- de color verde en las siguientes palabras:

león

elefante

lila

palillo

Elvira

tele

miel

maleta

liso

raíl

limón

leo





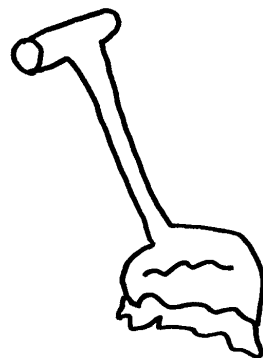
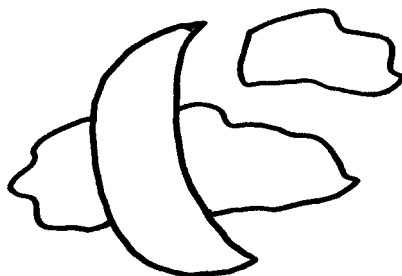
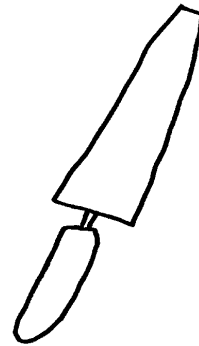
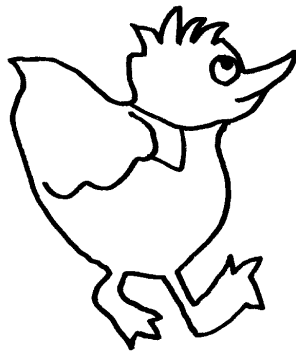
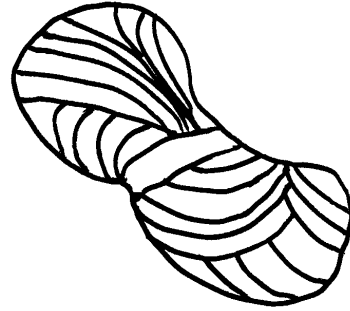
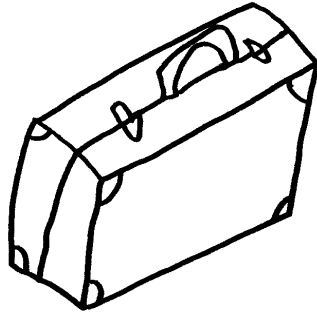





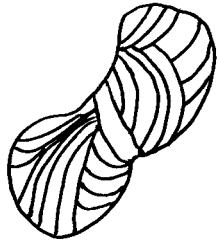
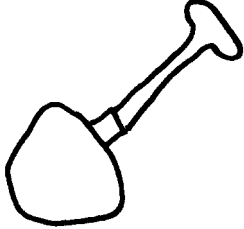
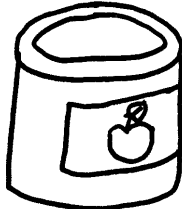
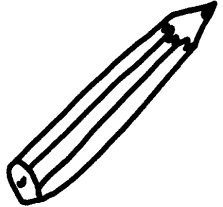
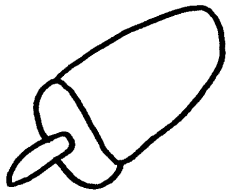

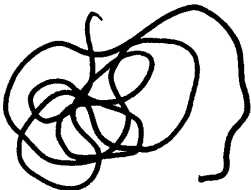
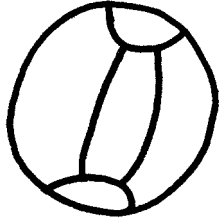
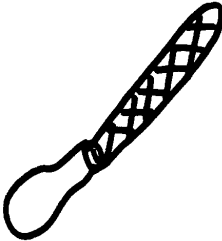

Colorea los dibujos que tengan el sonido
/r/

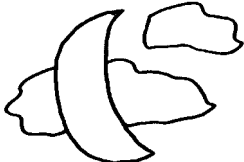

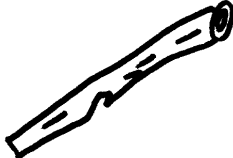
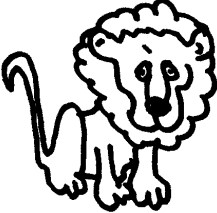

Colorea los objetos que empiezan por:

| | | | | |
|----|---|---|---|---|
| la |  |  |  |  |
| lo |  |  |  |  |
| li |  |  |  |  |
| lu |  |  |  |  |
| le |  |  |  |  |



Colorea objetos que en medio de palabras
tenga el sonido -l-:

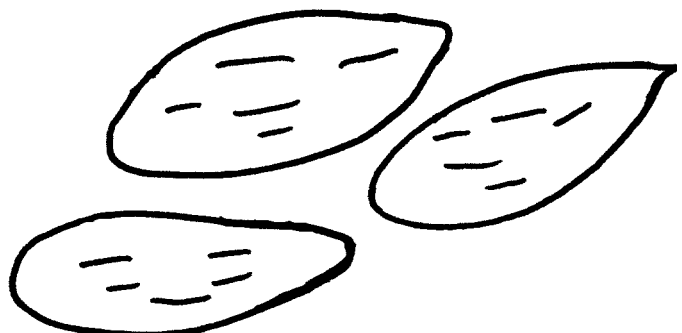
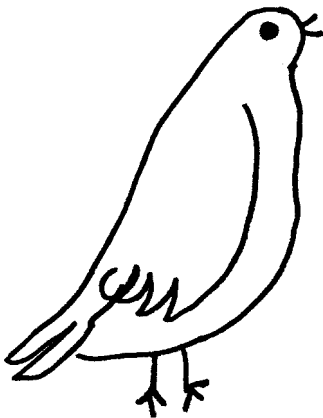
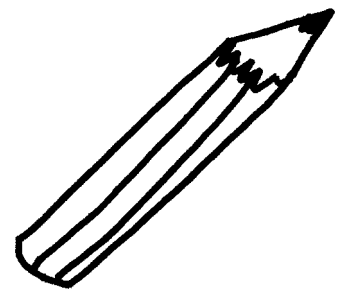
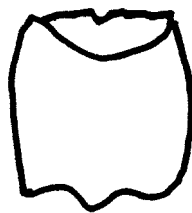
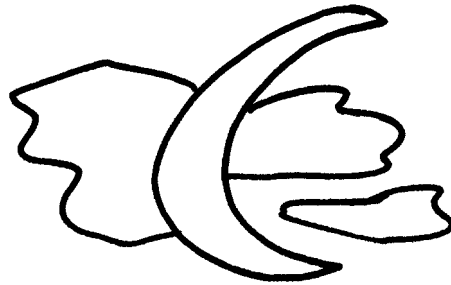
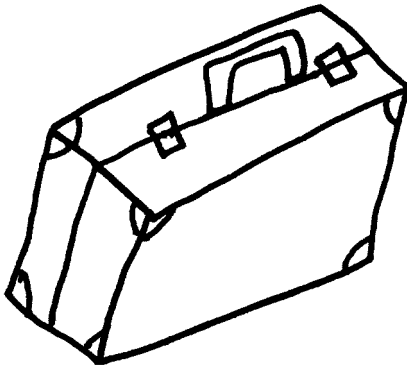
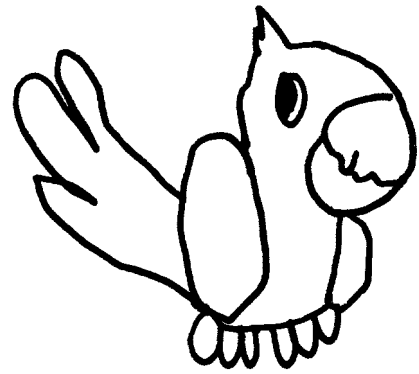
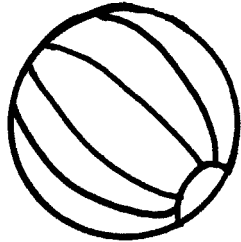



Lee y une imagen con su correspondiente palabra:



ola
ala
lila

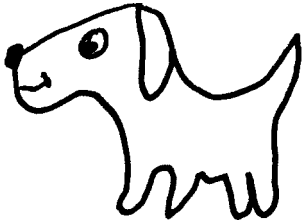

ele
lio
Lulú

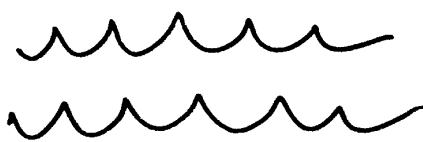

ala
ola
ele



Lulú
Lolo
Lola



lee
ele
lio



Lee y une imagen con su correspondiente palabra:



la
lila
ele



ola
lee
ele

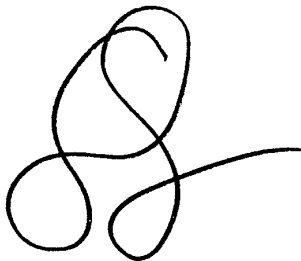

Elia
lila
lia



Lolo
Lola
Lulú



ele
ala
ola



Une sonidos para formar palabras:

a + la

Lu + lí

o + la

le + e

Lo + la

li + o

Lo + lo

e + le

E + li + a



Completa estas palabras con sonido vocálico y
escribelas:

L - l -

l - l -

l - e

l - o

ol -

- la

Lul -

Eli -

el -



Completa el nombre de los siguientes objetos:



a _____



li _____



Lu _____



le _____



_____ la

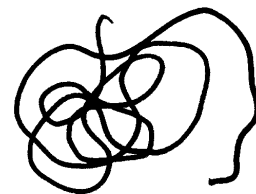

_____ e



Lo _____

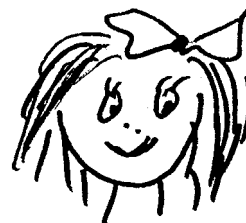

Lo _____



Lee y dibuja:

ola

ele

Lola

lila

Elia

Lulú

ala

leo

la



Lee y dibuja las siguientes frases:



Lola lee.

Elia olía la lila.

Lolo lía a Lulú.

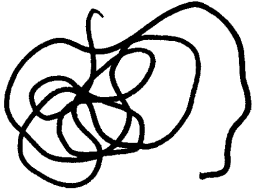
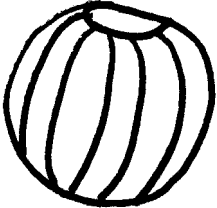

Dibuja un círculo para cada golpe de voz y colorear el círculo en el que se encuentre el sonido - l -:

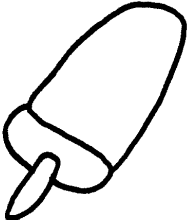
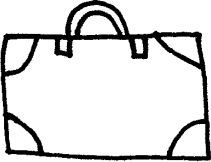
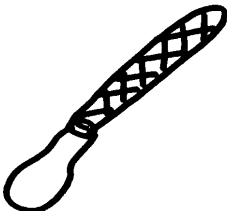
| | |
|---|--|
|  | |
|  | |
|  | |
|  | |
|  | |
|  | |



Repasa y continúa el grafema enlazado:

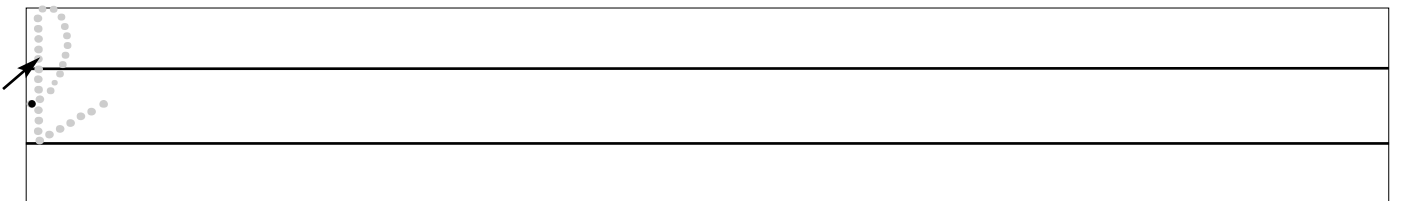
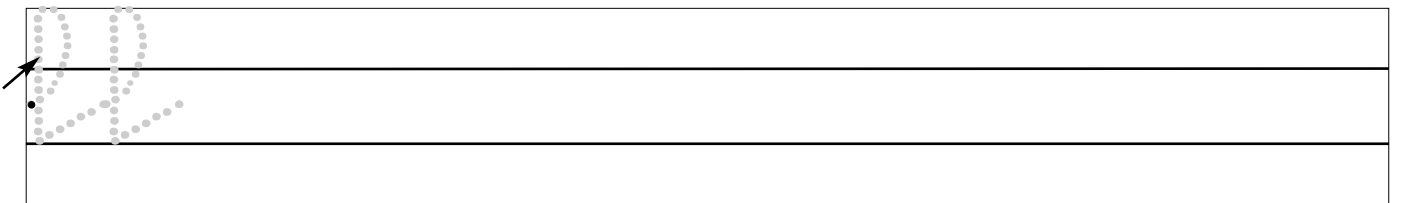
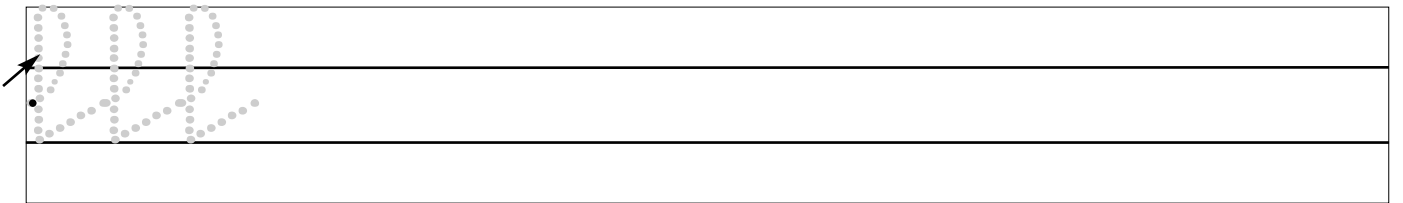
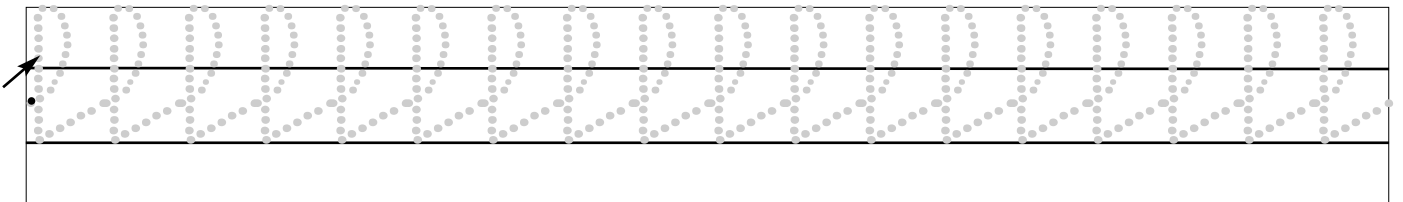
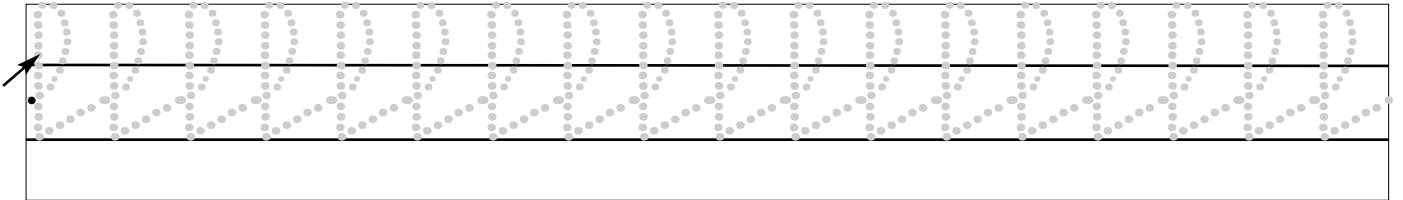



Repasa y continúa escribiendo el grafema:

Handwriting practice row for the cursive letter '2'. It features a set of three horizontal lines (top, middle, bottom). The first row contains nine dotted '2's for tracing, each with a starting dot and an arrow indicating the direction of the stroke. The second row is empty for independent practice.

Handwriting practice row for the cursive letter '2'. It features a set of three horizontal lines. The first row contains nine dotted '2's for tracing, each with a starting dot and an arrow. The second row is empty for independent practice.

Handwriting practice row for the cursive letter '2'. It features a set of three horizontal lines. The first row contains one dotted '2' for tracing with a starting dot and arrow, followed by eight dots on the middle line for independent practice. The second row is empty for independent practice.

Handwriting practice row for the cursive letter 'L'. It features a set of three horizontal lines. The first row contains one dotted 'L' for tracing with a starting dot and a downward arrow, followed by five dots on the middle line for independent practice. The second row is empty for independent practice.

Handwriting practice row for the cursive letter 'L'. It features a set of three horizontal lines. The first row contains one dotted 'L' for tracing with a starting dot and a downward arrow, followed by four dots on the middle line and one dot on the bottom line for independent practice. The second row is empty for independent practice.

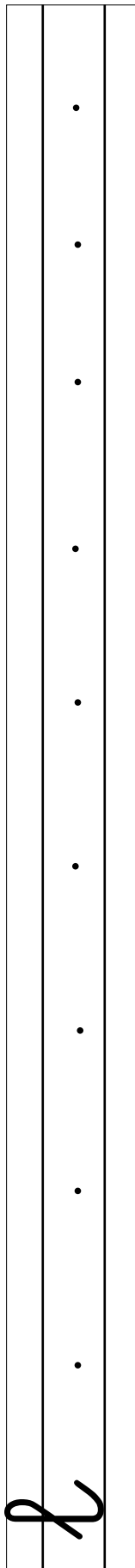
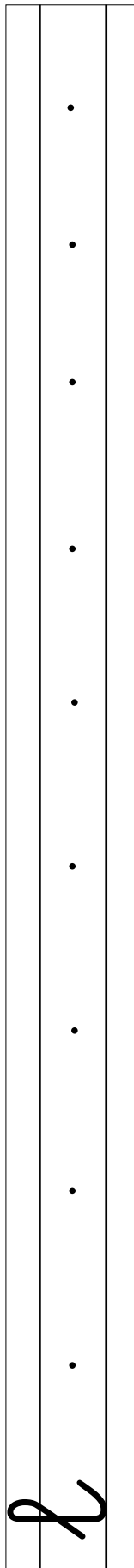
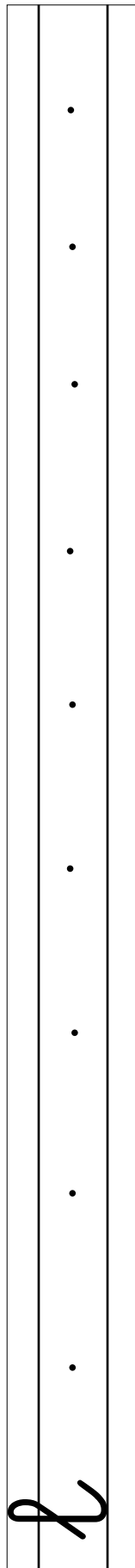
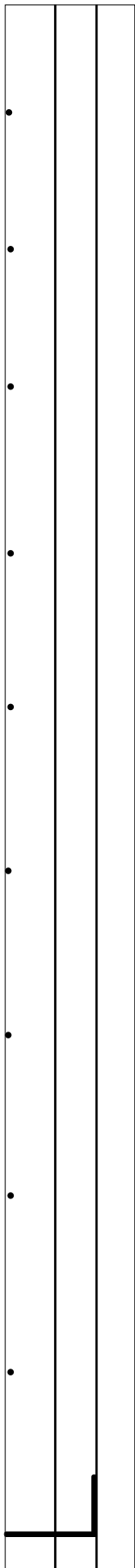
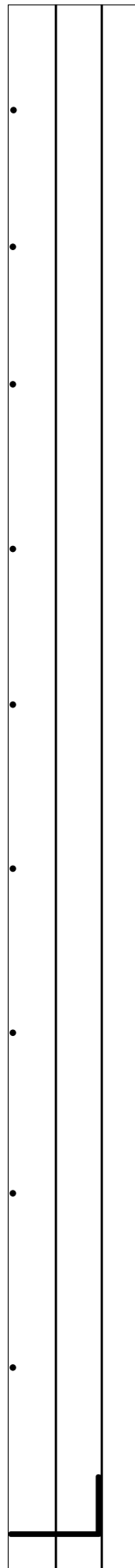
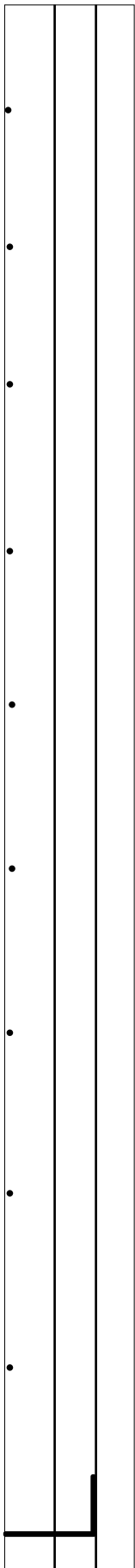

| | | | | | |
|--|--|--|---|--|--|
|  |  |  |  |  |  |
|--|--|--|---|--|--|



li

lu

le

la

le

L



l

al

el

il

el

ul



la

ala

ela

lila

Lela

Lula



Escribe el nombre de los siguientes objetos atendiendo al ejemplo:

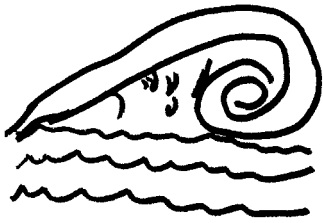

sonido
letras
palabra

| | | |
|---|---|---|
| | | |
| o | l | a |

ola

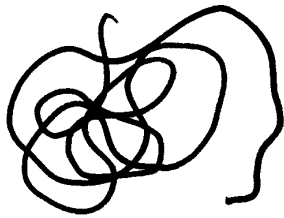

sonido
letras
palabra



sonido
letras
palabra



sonido
letras
palabra



sonido
letras
palabra



Realiza el autodictado:



| |
|--|
| |
| |
| |



| |
|--|
| |
| |
| |

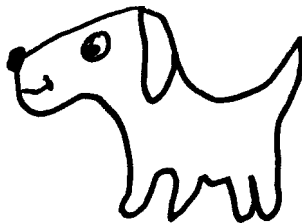

| |
|--|
| |
| |
| |

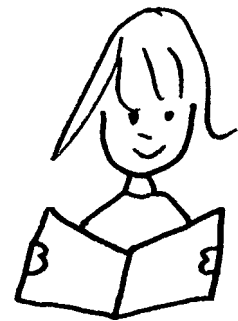

| |
|--|
| |
| |
| |

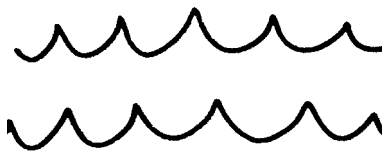

| |
|--|
| |
| |
| |

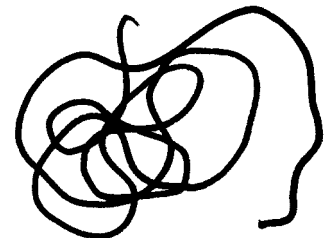

| |
|--|
| |
| |
| |